

Nowość:
LEGRABOX free

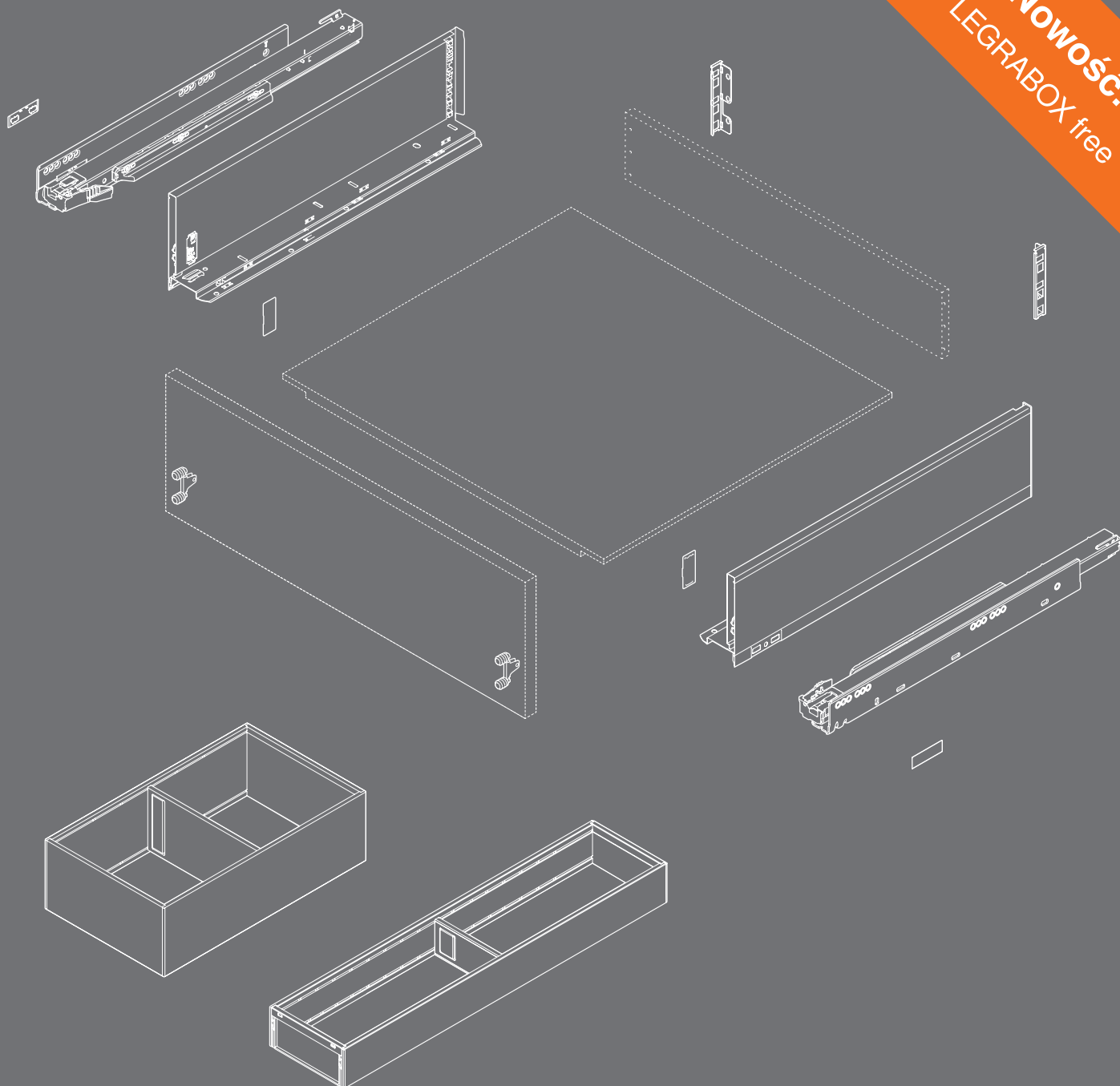

LEGRABOX

Informacje dotyczące zamawiania

www.blum.com

 **blum**[®]

Nowy wymiar elegancji

Czy istnieje perfekcyjna szuflada? Inna od wszystkiego co znane, podążająca za idealną linią, a mimo to, tak udoskonalona pod względem funkcji jak nigdy dotąd. Minimalistyczna. O prostej linii. Zgrabna. I niezwykle elegancka. Jak nowa szuflada LEGRABOX: odkryj nowy wymiar elegancji.

 **blum**



Spis treści

LEGRABOX

Informacje dotyczące zamawiania i planowania

- 4 Materiał i kolor
- 6 Szuflada standardowa – wysokość N
- 8 Szuflada standardowa – wysokość M
- 12 Szuflada wewnętrzna – wysokość M
- 16 Szuflada standardowa – wysokość K
- 20 Szuflada z wysokim frontem – wysokość C
- 26 Wysoka szuflada wewnętrzna – wysokość C
- 40 Szuflada z wysokim frontem – wysokość F
- 44 Akcesoria
- 47 Montaż prowadnic
- 48 Pomoce montażowe

Montaż i regulacja

- 50 Szuflada z wysokim frontem i szuflada standardowa
- 52 Wysoka szuflada wewnętrzna i standardowa szuflada wewnętrzna
- 57 Synchronizacja do TIP-ON
- 58 Stabilizacja boczna

Demontaż

- 55 Szuflada z wysokim frontem i szuflada standardowa
- 56 Wysoka szuflada wewnętrzna i standardowa szuflada wewnętrzna
- 60 Stabilizacja boczna

AMBIA-LINE

Informacje dotyczące zamawiania

- 62 Materiał i kolor
- 64 W opcji ze stali – szuflada standardowa
- 66 W opcji ze stali – szuflada z wysokim frontem
- 70 W opcji drewnopodobnej – szuflada standardowa
- 72 W opcji drewnopodobnej – szuflada z wysokim frontem
- 73 Akcesoria kuchenne

Montaż

- 74 Opcja ze stali
- 76 Opcja drewnopodobna



brunatnoczarny mat

antracyt mat

jedwabiście biały mat

inox
(odporny na odciski palców)



Materiał i kolor

	SW-M	OG-M	TS-M	inox
jedwabiście biały mat	■			
antracyt mat		■		
brunatnoczarny mat			■	
nikiel				■
nikiel mat				■



Blum chciałby wspierać swoich klientów i partnerów podczas zamawiania, obróbki i wprowadzania produktów na rynek. Przydatne aplikacje internetowe, jak również specjalne oprogramowanie do planowania i zamawiania, z pewnością ułatwią pracę.

Konfigurator produktów

Internetowy konfigurator produktów stanowi pomoc w wyborze i zamawianiu właściwych okuć. Oprócz specyfikacji wybranych produktów otrzymają Państwo również informacje marketingowe oraz dokumenty dotyczące produkcji i montażu, jak i dane 2D/3D CAD.

www.blum.com/productconfigurator

DYNALOG

Z oprogramowaniem DYNALOG firmy Blum planowanie korpusów jest kompletne i dokładne. Obsługa programu jest intuicyjna. Automatyczne testy kolizji gwarantują poprawność konstrukcji i oszczędzają prób montażu.

Interfejsy DYNAPLAN

Za pomocą interfejsów wszystkie plany, stworzone w DYNAPLAN, mogą zostać w pełni wyeksportowane do Państwa systemu CAD lub CAM i odwrotnie. W ten sposób DYNAPLAN wspiera Państwa program główny zarówno w codziennych rozwiązaniach, jak i konstrukcjach specjalnych.

Produkt



Wymiary zabudowy

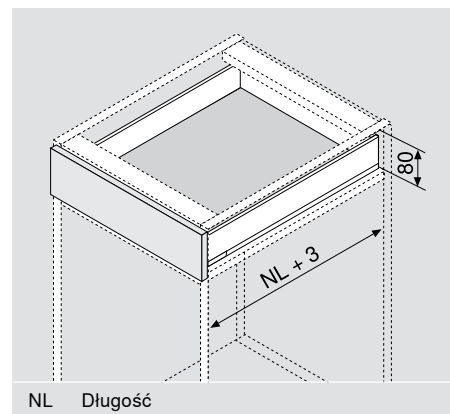
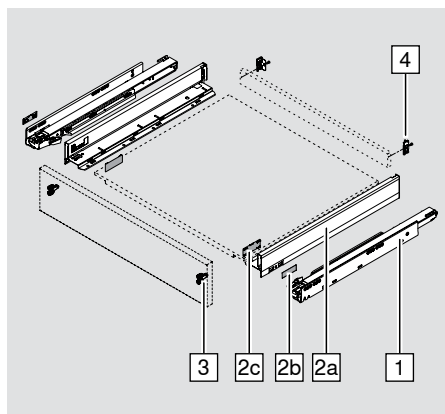

Informacje dotyczące zamawiania

1	Prowadnica korpusu lewa/prawa				
	Długość	BLUMOTION		TIP-ON	
	450 mm	40 kg	750.4501B	40 kg	750.4501T
	500 mm	40 kg	750.5001B	40 kg	750.5001T

2	Zestaw boków			
	Kolorы			
	2a	Bok lewy/prawy		
	2b	Zaślepki z logo klienta		
	2c	Zaślepki wewnętrzne		
		SW-M	OG-M	TS-M
	Długość	stal		inox*
	450 mm	770N4502S		770N4502I
	500 mm	770N5002S		770N5002I

3	Mocowanie frontu			
	EXPANDO		2 x	ZF7N70E2
	Wkręty		2 x	ZF7N7002

4	Uchwyt drewnianej ścianki tylnej lewy/prawy			
	Kolorы			
		SW-M	OG-M	TS-M
		stal		
	Wysokość N	ZB7N000S		

Akcesoria				
5	Wkręty mocujące do mocowania frontu			
	Ø 3.5 x 15 mm			609.1500
	Ø 3.5 x 17 mm			609.1700
6	Wkręty mocujące do uchwytu drewnianej ścianki tylnej i boku z dnem szufłady			
	Ø 4 x 15 mm			61D.1500
	Dla optymalnego montażu zalecamy stosowanie wkrętów z łbem płaskim.			

* z powłoką odporną na odciski palców

Planowanie

Wymiary zabudowy w korpusie	Wymiary montażu frontu w wersji na wkręty	Wymiary nawierć frontu w wersji EXPANDO	Wymiary montażu ścianki tylnej
	<p>FA Nałożenie frontu</p>		

Pozycje mocowania prowadnic korpusu

Długość NL (mm)

450–500

Min. wewnętrzna głębokość korpusu = długość NL + 3 mm

Wymiary nawierć dna

Wymiary elementów dla płyty 16 mm

KB Szerokość korpusu
LW Szerokość wewnętrzna korpusu
NL Długość

Ścianka tylna
39 mm

Dno
Przy zastosowaniu drewnianej ścianki tylnej NL - 10 mm

Wymiary frezowania

Strony ze wskazówkami	
Akcesoria	44
Montaż prowadnic	47
Montaż, demontaż i regulacja	50

* + 1 mm w przypadku montażu prowadnic przed montażem korpusu

Produkt



Wymiary zabudowy

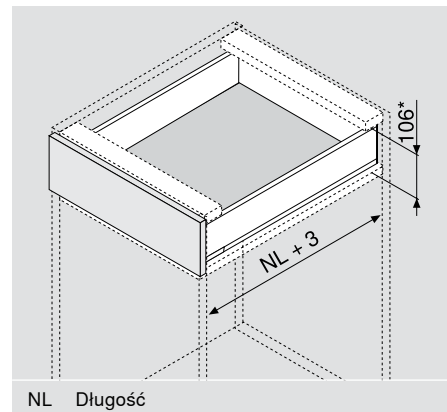
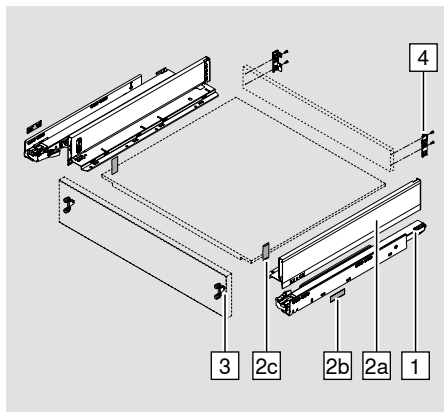

Informacje dotyczące zamawiania

1	Prowadnica korpusu lewa/prawa							
	Długość	BLUMOTION**				TIP-ON		
		270 mm	40 kg	750.2701B		40 kg	750.2701T	
	300 mm	40 kg	750.3001B		40 kg	750.3001T		
	350 mm	40 kg	750.3501B		40 kg	750.3501T		
	400 mm	40 kg	750.4001B		40 kg	750.4001T		
	450 mm	40 kg	70 kg	753.4501B	40 kg	750.4501T	70 kg	753.4501T
	500 mm	40 kg	70 kg	753.5001B	40 kg	750.5001T	70 kg	753.5001T
	550 mm	40 kg	70 kg	753.5501B	40 kg	750.5501T	70 kg	753.5501T
	600 mm	40 kg	70 kg	753.6001B	40 kg	750.6001T	70 kg	753.6001T
	650 mm		70 kg	753.6501B			70 kg	753.6501T

2	Zestaw boków				
	Elementy składowe:				
	2a Bok lewy/prawy				
	2b Zaślepki z logo klienta				
	2c Zaślepki wewnętrzne				
		Kolory			
		SW-M	OG-M	TS-M	
	Długość	stal		inox***	
	270 mm	770M2702S		770M2702I	
	300 mm	770M3002S		770M3002I	
	350 mm	770M3502S		770M3502I	
	400 mm	770M4002S		770M4002I	
450 mm	770M4502S		770M4502I		
500 mm	770M5002S		770M5002I		
550 mm	770M5502S		770M5502I		
600 mm	770M6002S		770M6002I		
650 mm	770M6502S		770M6502I		

* łącznie z 2 mm regulacji nachylenia

** odpowiedni do SERVO-DRIVE

*** z powłoką odporną na odciski palców

Szuflada standardowa – wysokość M

LEGRABOX



3	Mocowanie frontu		
	EXPANDO	2 x	ZF7M70E2
	Wkręty	2 x	ZF7M7002

4	Uchwyt drewnianej ścianki tylnej lewy/prawy			
		Kolory		
		SW-M	OG-M	TS-M
		stal		
	Wysokość M	ZB7M000S		

Akcesoria

5	Wkręty mocujące do mocowania frontu		
	Ø 3.5 x 15 mm		609.1500
	Ø 3.5 x 17 mm		609.1700
6	Wkręty mocujące do uchwytu drewnianej ścianki tylnej i boku z dnem szuflady		
	Ø 4 x 15 mm		61D.1500
	Dla optymalnego montażu zalecamy stosowanie wkrętów z łbem płaskim.		

Planowanie

Wymiary zabudowy w korpusie

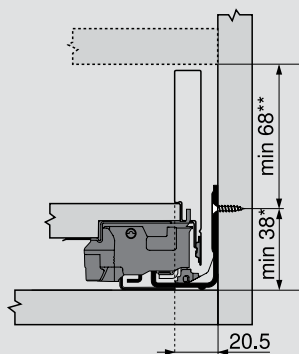

Wymiary montażu frontu w wersji na wkręty

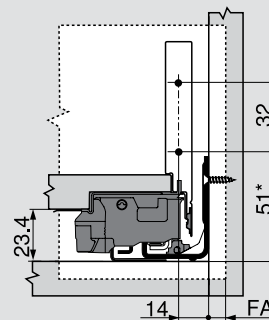

FA Nalożenie frontu

Wymiary nawięrtów frontu w wersji EXPANDO

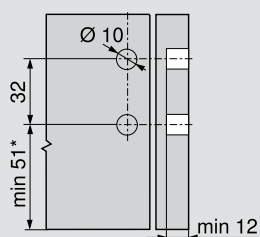

Wymiary montażu ścianki tylnej

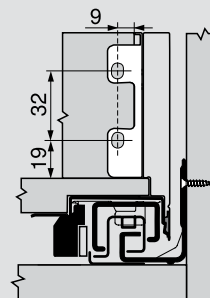

* + 1 mm w przypadku montażu prowadnic przed montażem korpusu

** łącznie z 2 mm regulacji nachylenia

Pozycje mocowania prowadnic korpusu – 40 kg

Długość NL (mm)

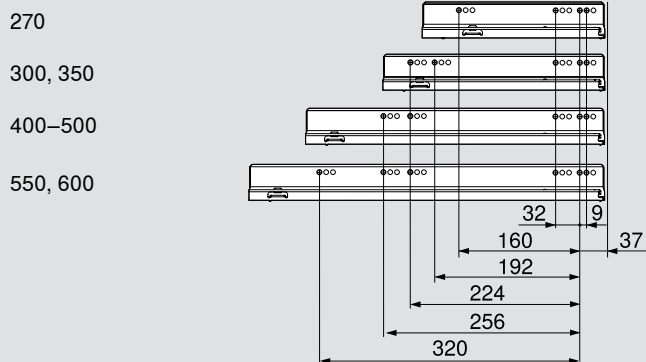

Pozycje mocowania prowadnic korpusu – 70 kg

Długość NL (mm)

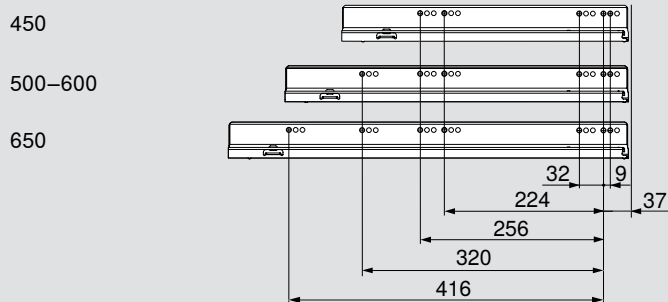

Min. wewnętrzna głębokość korpusu = długość NL + 3 mm

Wymiary nawiertów dna

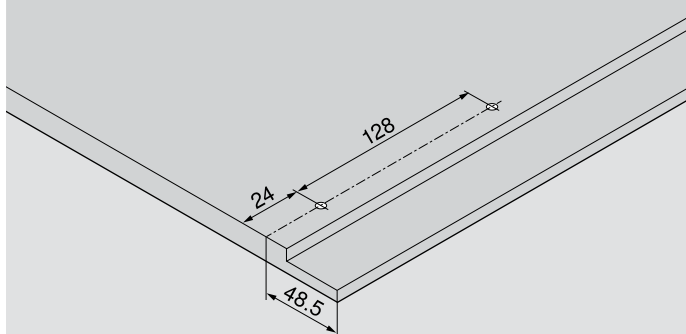

Wymiary elementów dla płyty 16 mm

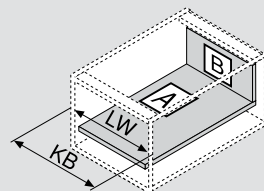

KB Szerokość korpusu

LW Szerokość wewnętrzna korpusu

NL Długość

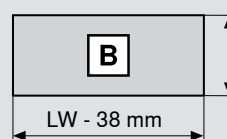

Ścianka tylna

63 mm

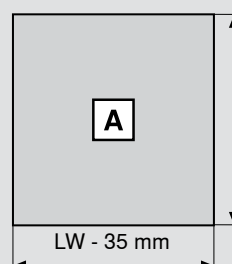

Dno

Przy zastosowaniu
drewnianej ścianki tylnej
NL - 10 mm

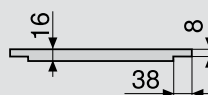

Wymiary frezowania

Strony ze wskazówkami

Akcesoria	44
Montaż prowadnic	47
Montaż, demontaż i regulacja	50

Produkt



Wymiary zabudowy

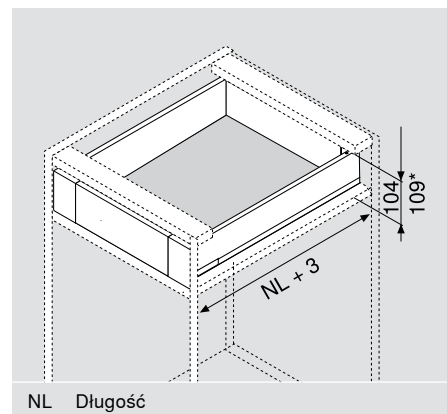
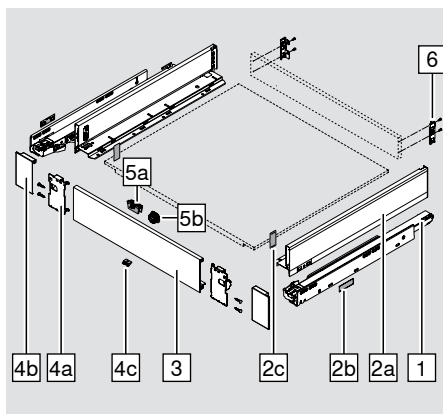

Informacje dotyczące zamawiania

1	Prowadnica korpusu lewa/prawa								
	Długość	BLUMOTION**				TIP-ON			
		270 mm	40 kg	750.2701B		40 kg	750.2701T		
	300 mm	40 kg	750.3001B		40 kg	750.3001T			
	350 mm	40 kg	750.3501B		40 kg	750.3501T			
	400 mm	40 kg	750.4001B		40 kg	750.4001T			
	450 mm	40 kg	750.4501B	70 kg	753.4501B	40 kg	750.4501T	70 kg	753.4501T
	500 mm	40 kg	750.5001B	70 kg	753.5001B	40 kg	750.5001T	70 kg	753.5001T
	550 mm	40 kg	750.5501B	70 kg	753.5501B	40 kg	750.5501T	70 kg	753.5501T
	600 mm	40 kg	750.6001B	70 kg	753.6001B	40 kg	750.6001T	70 kg	753.6001T
	650 mm			70 kg	753.6501B			70 kg	753.6501T

2	Zestaw boków			
	Elementy składowe:			
	2a	Bok lewy/prawy		
	2b	Zaślepki z logo klienta		
	2c	Zaślepki wewnętrzne		
		Kolory		
		SW-M	OG-M	TS-M
	Długość	stal		inox***
	270 mm	770M2702S		770M2702I
	300 mm	770M3002S		770M3002I
	350 mm	770M3502S		770M3502I
	400 mm	770M4002S		770M4002I
	450 mm	770M4502S		770M4502I
	500 mm	770M5002S		770M5002I
	550 mm	770M5502S		770M5502I
	600 mm	770M6002S		770M6002I
	650 mm	770M6502S		770M6502I

* z zabierakiem

** odpowiedni do SERVO-DRIVE

*** z powłoką odporną na odciski palców

Szuflada wewnętrzna – wysokość M – front pełny

LEGRABOX

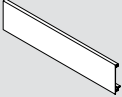

	3	Front bez wpustu
		Kolory
		SW-M OG-M TS-M nikiel mat
		aluminium
	Do przycięcia	ZV7.1043C01
	Wymiary przycięcia	
	LW - 126 mm LW Szerokość wewnętrzna korpusu	

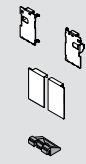
	4	Zestaw frontu
		Elementy składowe:
		4a Uchwyt frontu lewy/prawy
		4b Zaślepki zewnętrzne lewa/prawa
		4c Uchwyt
		4d Wkręty
		Kolory
	SW-M OG-M TS-M nikiel*	
	stal inox*	
	ZI7.0MS0 ZI7.0MI0	

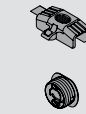
	5	Zestaw zabieraka (opcja)
		Elementy składowe:
		5a Zabierak
		5b Obudowa zabieraka (RAL 7037 szary)
		Kolory
		SW-M OG-M TS-M TS-M ¹⁾
		tworzywo
	ZI7.0M07	

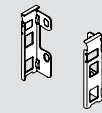
	6	Uchwyt drewnianej ścianki tylnej lewy/prawy
		Kolory
		SW-M OG-M TS-M nikiel
		stal
	Wysokość M	ZB7M000S

Akcesoria		
	7	Wkręty mocujące do uchwytu drewnianej ścianki tylnej i boku z dnem szuflady
		Ø 4 x 15 mm
		Dla optymalnego montażu zalecamy stosowanie wkrętów z łbem płaskim.
		61D.1500

* z powłoką odporną na odciski palców

¹⁾ do inox

Planowanie

Wymiary zabudowy w korpusie

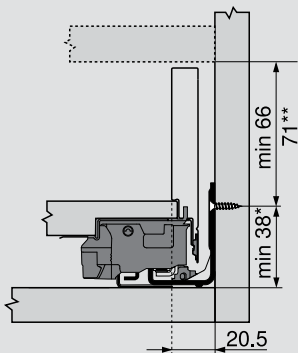

Wymiary montażu ścianki tylnej

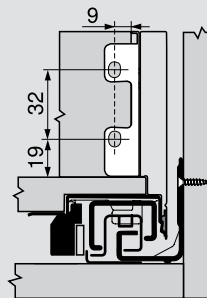

Wymiary wiercenia frontu pod obudowę zabieraka

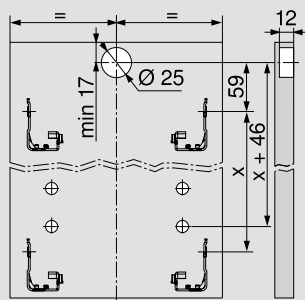

* + 1 mm w przypadku montażu prowadnic przed montażem korpusu

** z zabierakiem do zastosowania od 71 mm

Pozycje mocowania prowadnic korpusu – 40 kg

Długość NL (mm)

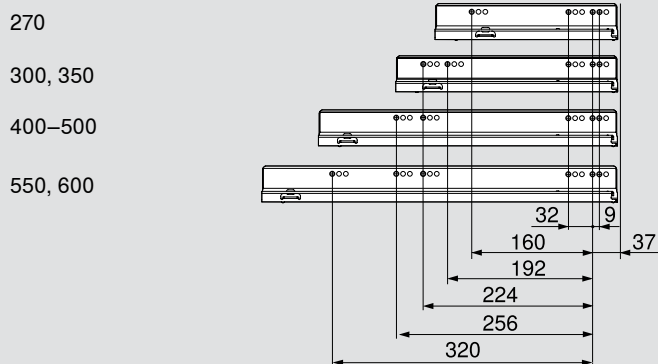

Pozycje mocowania prowadnic korpusu – 70 kg

Długość NL (mm)

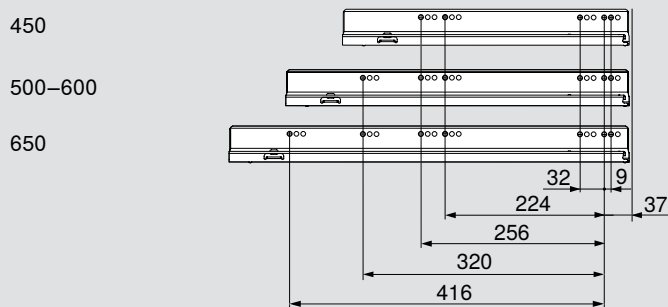

Min. wewnętrzna głębokość korpusu = długość NL + 3 mm

Wymiary elementów dla płyty 16 mm

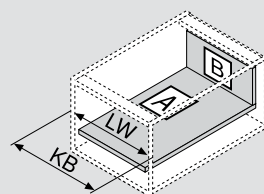

KB Szerokość korpusu
LW Szerokość wewnętrzna korpusu
NL Długość

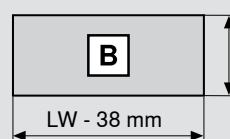

Ścianka tylna
63 mm

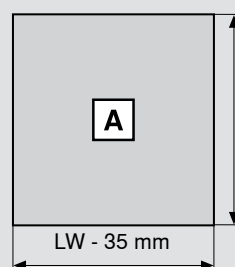

Dno
Przy zastosowaniu
drewnianej ścianki tylnej
NL - 10 mm

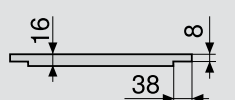

Wymiary frezowania

Wymiary nawiertów dna

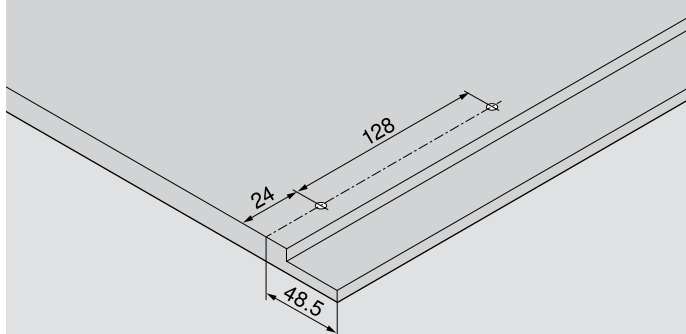

Wymiary przycięcia – front bez wpustu

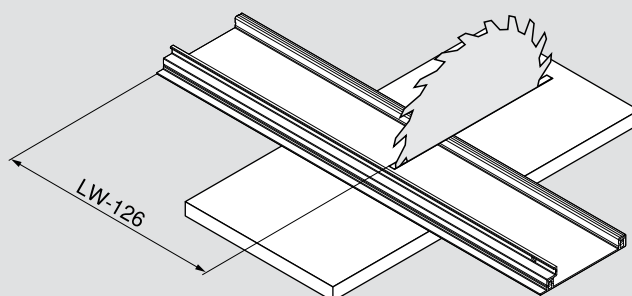

Strony ze wskazówkami

Akcesoria	44
Montaż prowadnic	47
Montaż, demontaż i regulacja	50

Produkt



Wymiary zabudowy

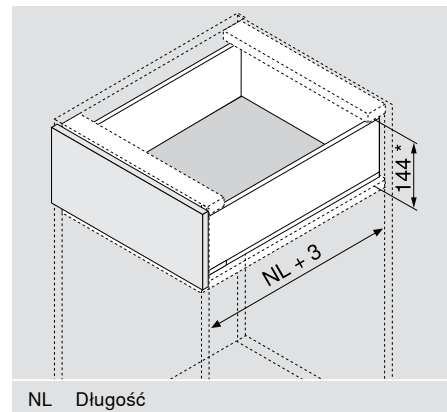
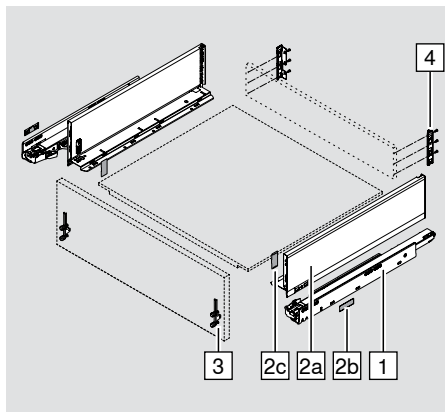

Informacje dotyczące zamawiania

1	Prowadnica korpusu lewa/prawa							
	Długość	BLUMOTION**				TIP-ON		
	350 mm	40 kg	750.3501B		40 kg	750.3501T		
	400 mm	40 kg	750.4001B		40 kg	750.4001T		
	450 mm	40 kg	70 kg	753.4501B	40 kg	750.4501T	70 kg	753.4501T
	500 mm	40 kg	70 kg	753.5001B	40 kg	750.5001T	70 kg	753.5001T
	550 mm	40 kg	70 kg	753.5501B	40 kg	750.5501T	70 kg	753.5501T

2	Zestaw boków			
	Elementy składowe:			
	2a	Bok lewy/prawy		
	2b	Zaślepki z logo klienta		
	2c	Zaślepki wewnętrzne		
		Kolory		
		SW-M	OG-M	TS-M
	Długość	stal		inox***
	350 mm	770K3502S		770K3502I
400 mm	770K4002S		770K4002I	
450 mm	770K4502S		770K4502I	
500 mm	770K5002S		770K5002I	
550 mm	770K5502S		770K5502I	

* łącznie z 2 mm regulacji nachylenia

** odpowiedni do SERVO-DRIVE

*** z powłoką odporną na odciski palców

Szuflada standardowa – wysokość K



LEGRABOX



3	Mocowanie frontu		
	EXPANDO	2 x	ZF7K70E2
	Wkręty	2 x	ZF7K7002

4	Uchwyt drewnianej ścianki tylnej lewy/prawy			
	Kolory			
	SW-M	OG-M	TS-M	nikiel
	stal			
Wysokość K	ZB7K000S			

Akcesoria

5	Wkręty mocujące do mocowania frontu		
	Ø 3.5 x 15 mm		609.1500
	Ø 3.5 x 17 mm		609.1700
6	Wkręty mocujące do uchwytu drewnianej ścianki tylnej i boku z dnem szuflady		
	Ø 4 x 15 mm		61D.1500
	Dla optymalnego montażu zalecamy stosowanie wkrętów z łbem płaskim.		

Planowanie

Wymiary zabudowy w korpusie

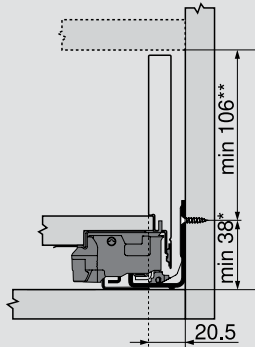

Wymiary montażu frontu w wersji na wkręty

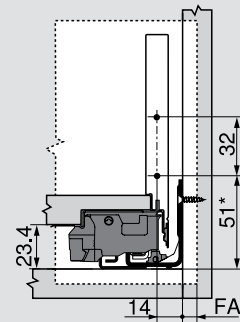

FA Nalożenie frontu

Wymiary nawięrtów frontu w wersji EXPANDO

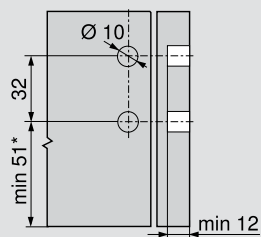

Wymiary montażu ścianki tylnej

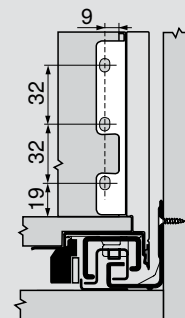

* + 1 mm w przypadku montażu prowadnic przed montażem korpusu

** łącznie z 2 mm regulacji nachylenia

Pozycje mocowania prowadnic korpusu – 40 kg

Długość NL (mm)

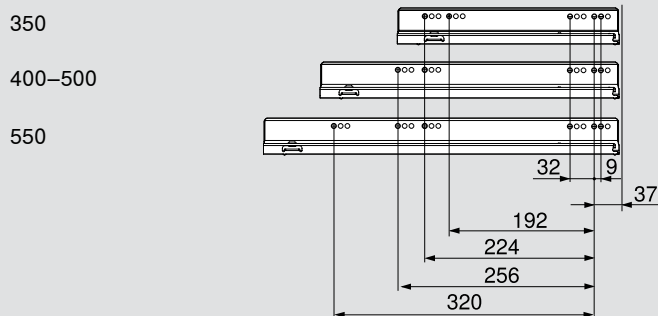

Pozycje mocowania prowadnic korpusu – 70 kg

Długość NL (mm)

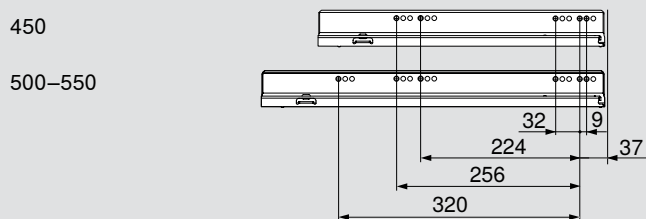

Min. wewnętrzna głębokość korpusu = długość NL + 3 mm

Wymiary nawiertów dna

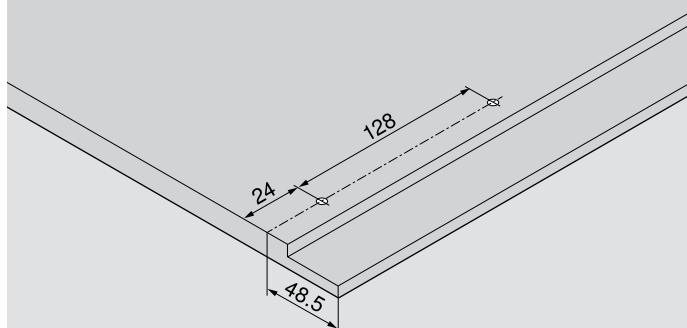

Wymiary elementów dla płyty 16 mm

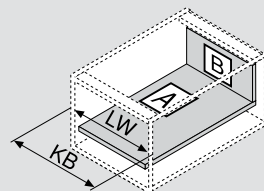

KB Szerokość korpusu

LW Szerokość wewnętrzna korpusu

NL Długość

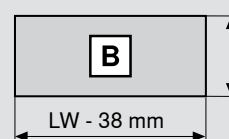

Ścianka tylna

101 mm

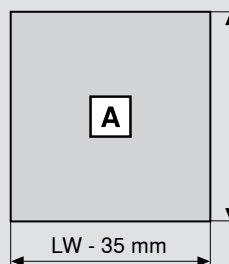

Dno

Przy zastosowaniu
drewnianej ścianki tylnej
NL - 10 mm

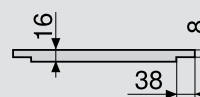

Wymiary frezowania

Strony ze wskazówkami

Akcesoria	44
Montaż prowadnic	47
Montaż, demontaż i regulacja	50

Produkt

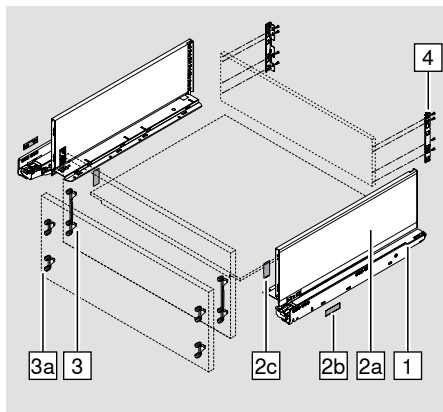

Wymiary zabudowy

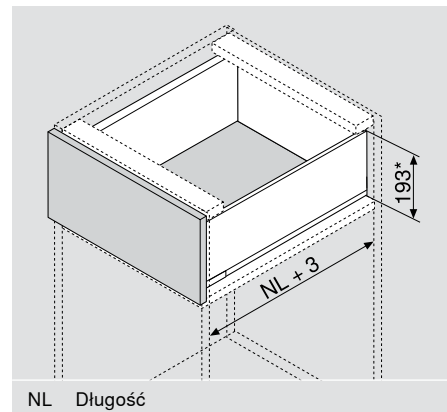

Informacje dotyczące zamawiania

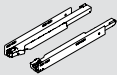
1	Prowadnica korpusu lewa/prawa							
	Długość	BLUMOTION**				TIP-ON		
		270 mm	40 kg	750.2701B		40 kg	750.2701T	
	300 mm	40 kg	750.3001B		40 kg	750.3001T		
	350 mm	40 kg	750.3501B		40 kg	750.3501T		
	400 mm	40 kg	750.4001B		40 kg	750.4001T		
	450 mm	40 kg	70 kg	753.4501B	40 kg	750.4501T	70 kg	753.4501T
	500 mm	40 kg	70 kg	753.5001B	40 kg	750.5001T	70 kg	753.5001T
	550 mm	40 kg	70 kg	753.5501B	40 kg	750.5501T	70 kg	753.5501T
	600 mm	40 kg	70 kg	753.6001B	40 kg	750.6001T	70 kg	753.6001T
	650 mm		70 kg	753.6501B			70 kg	753.6501T

2	Zestaw boków			
	Elementy składowe:			
	2a	Bok lewy/prawy		
	2b	Zaślepki z logo klienta		
	2c	Zaślepki wewnętrzne		
		Kolory		
		SW-M	OG-M	TS-M
	Długość	stal		inox***
	270 mm	770C2702S		770C2702I
	300 mm	770C3002S		770C3002I
	350 mm	770C3502S		770C3502I
	400 mm	770C4002S		770C4002I
	450 mm	770C4502S		770C4502I
	500 mm	770C5002S		770C5002I
	550 mm	770C5502S		770C5502I
	600 mm	770C6002S		770C6002I
	650 mm	770C6502S		770C6502I

* łącznie z 2 mm regulacji nachylenia

** odpowiedni do SERVO-DRIVE

*** z powłoką odporną na odciski palców



Szuflada z wysokim frontem – wysokość C



LEGRABOX pure





3	Mocowanie frontu		
	EXPANDO	2 x	ZF7C70E2
	Wkręty	2 x	ZF7C7002

Alternatywa dla 3

3a	Mocowanie frontu		
 	EXPANDO	4 x	ZF7M70E2
	Wkręty	4 x	ZF7M7002

4	Uchwyt drewnianej ścianki tylnej lewy/prawy			
 	Kolory			
	SW-M	OG-M	TS-M	nikiel
	stal			
Wysokość C	ZB7C000S			

Aksesoria

5	Wkręty mocujące do mocowania frontu	
	Ø 3.5 x 15 mm	609.1500
	Ø 3.5 x 17 mm	609.1700
6	Wkręty mocujące do uchwytu drewnianej ścianki tylnej i boku z dnem szuflady	
	Ø 4 x 15 mm	61D.1500
	Dla optymalnego montażu zalecamy stosowanie wkrętów z łbem płaskim.	

LEGRABOX free



Szuflada z wysokim frontem – wysokość C

Produkt



Wymiary zabudowy

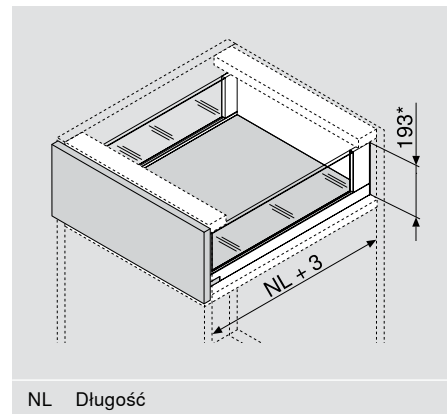
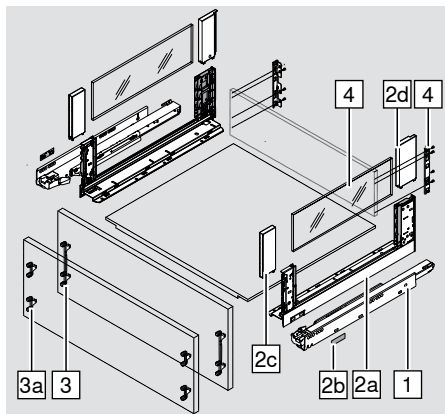

Informacje dotyczące zamawiania

1	Prowadnica korpusu lewa/prawa							
	Długość	BLUMOTION**				TIP-ON		
		350 mm	40 kg	750.3501B		40 kg	750.3501T	
	400 mm	40 kg	750.4001B		40 kg	750.4001T		
	450 mm	40 kg	70 kg	753.4501B	40 kg	750.4501T	70 kg	753.4501T
	500 mm	40 kg	70 kg	753.5001B	40 kg	750.5001T	70 kg	753.5001T
	550 mm	40 kg	70 kg	753.5501B	40 kg	750.5501T	70 kg	753.5501T
	600 mm	40 kg	70 kg	753.6001B	40 kg	750.6001T	70 kg	753.6001T
	650 mm		70 kg	753.6501B			70 kg	753.6501T

2	Zestaw boków			
		Elementy składowe:		
2a Bok lewy/prawy		2c BOXCOVER przedni		
	2b Zaślepki z logo klienta	2d BOXCOVER tylny		
	Kolory			
	SW-M	OG-M	TS-M	
Długość	stal			inox***
350 mm	780C3502S			780C3502I
400 mm	780C4002S			780C4002I
450 mm	780C4502S			780C4502I
500 mm	780C5002S			780C5002I
550 mm	780C5502S			780C5502I
600 mm	780C6002S			780C6002I
650 mm	780C6502S			780C6502I

* łącznie z 2 mm regulacji nachylenia

** odpowiedni do SERVO-DRIVE

*** z powłoką odporną na odciski palców

Szuflada z wysokim frontem – wysokość C

LEGRABOX free



3	Mocowanie frontu		
	EXPANDO	2 x	ZF7C70E2
	Wkręty	2 x	ZF7C7002

Alternatywa dla 3

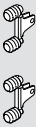

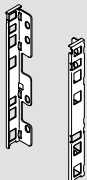
3a	Mocowanie frontu		
	EXPANDO	4 x	ZF7M70E2
	Wkręty	4 x	ZF7M7002

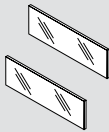
4	Uchwyt drewnianej ścianki tylnej lewy/prawy			
	Kolory			
	SW-M	OG-M	TS-M	nikiel
	stal			
Wysokość C	ZB7C000S			

5	Element dekoracyjny ze szkła (bok)		
	Długość		
	350 mm	1 x	ZE7S238G
	400 mm	1 x	ZE7S288G
	450 mm	1 x	ZE7S338G
	500 mm	1 x	ZE7S388G
	550 mm	1 x	ZE7S438G
	600 mm	1 x	ZE7S488G
650 mm	1 x	ZE7S538G	

Akcesoria

6	Zabezpieczenie transportowe elementu dekoracyjnego (bocznego)		
	Do transportu z zamontowanymi elementami dekoracyjnymi (bocznymi)		
		2 x	780C0009

7	Wkręty mocujące do mocowania frontu		
	Ø 3.5 x 15 mm		609.1500
	Ø 3.5 x 17 mm		609.1700
8	Wkręty mocujące do uchwytu drewnianej ścianki tylnej i boku z dnem szuflady		
	Ø 4 x 15 mm		61D.1500
	Dla optymalnego montażu zalecamy stosowanie wkrętów z łbem płaskim.		

LEGRABOX pure
LEGRABOX free



Szuflada z wysokim frontem – wysokość C

Planowanie

Wymiary zabudowy w korpusie

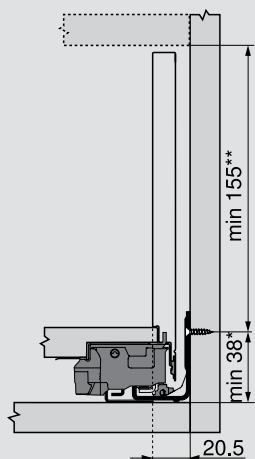

Wymiary montażu frontu w wersji na wkręty

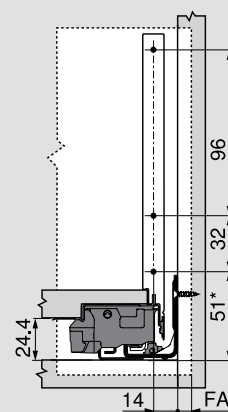

FA Nalożenie frontu

Wymiary nawierć frontu w wersji EXPANDO

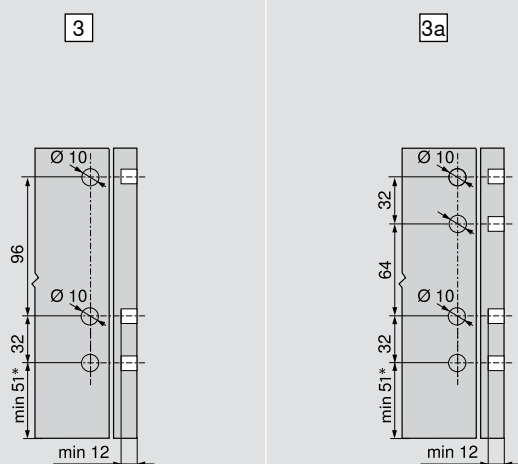

Wymiary montażu ścianki tylnej

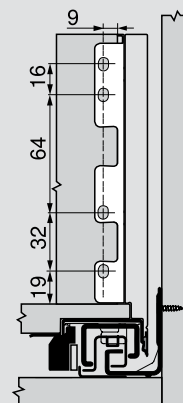

* + 1 mm w przypadku montażu prowadnic przed montażem korpusu

** łącznie z 2 mm regulacji nachylenia

Szuflada z wysokim frontem – wysokość C

LEGRABOX pure
LEGRABOX free



Pozycje mocowania prowadnic korpusu – 40 kg

Długość NL (mm)

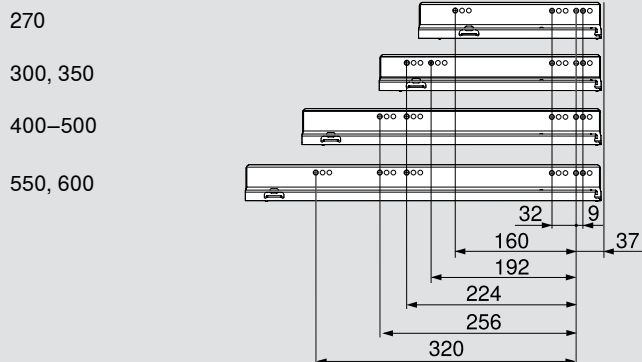

Pozycje mocowania prowadnic korpusu – 70 kg

Długość NL (mm)

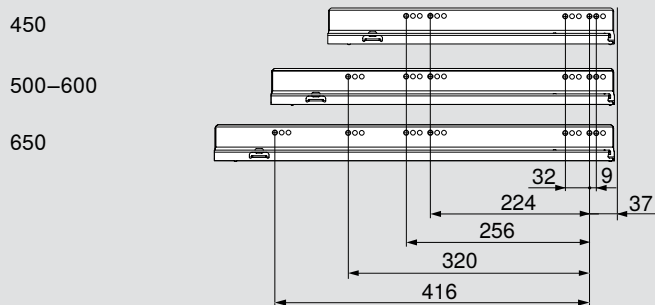

Min. wewnętrzna głębokość korpusu = długość NL + 3 mm

Wymiary elementów dla płyty 16 mm

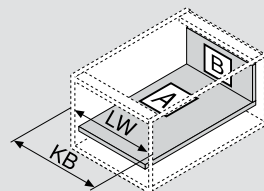

KB Szerokość korpusu
LW Szerokość wewnętrzna korpusu
NL Długość

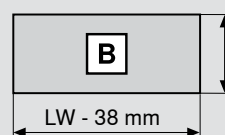

Ścianka tylna
148 mm

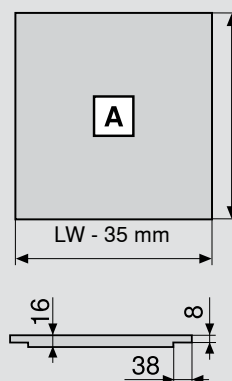

Dno
Przy zastosowaniu
drewnianej ścianki tylnej
NL - 10 mm

Wymiary frezowania

Wymiary nawierć dno

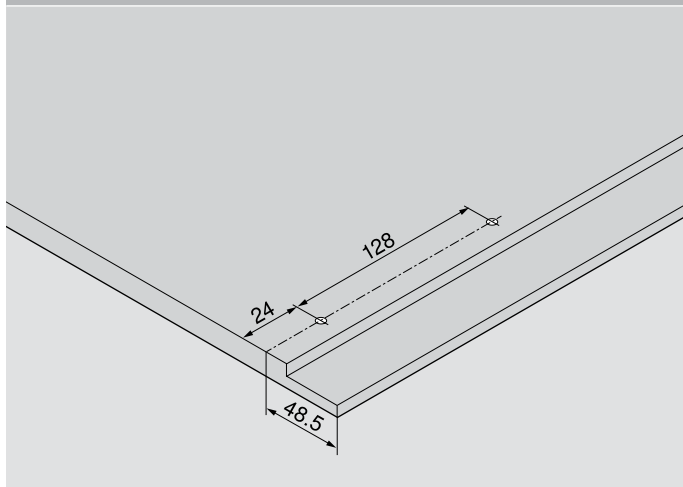

Element dekoracyjny ze szkła (boczny) do LEGRABOX free

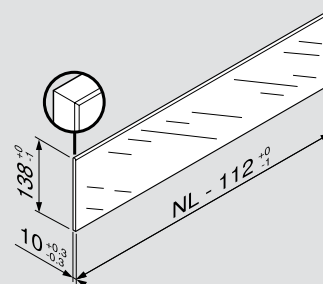

Według normy (DIN EN 14749, wydanie listopad 2005) nie ma zaleceń odnośnie hartowanego szkła do zastosowania w LEGRABOX.

Górna krawędź elementu dekoracyjnego jest polerowaną, płaską krawędzią ze szlifowaniem 1 mm ± 0.5 mm.

Strony ze wskazówkami

Aksesoria	44
Montaż prowadnic	47
Montaż, demontaż i regulacja	50

LEGRABOX pure



Wysoka szuflada wewnętrzna – wysokość C – front z wysokim lub niskim elementem dekoracyjnym

Produkt

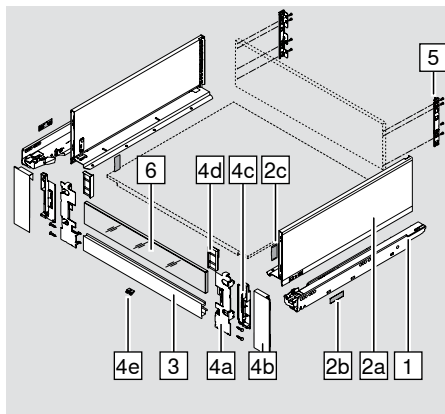

Wymiary zabudowy

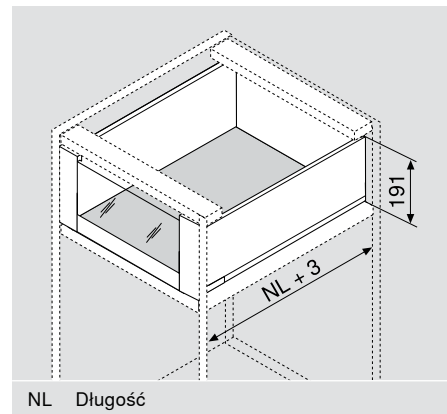

Informacje dotyczące zamawiania

1	Prowadnica korpusu lewa/prawa								
	Długość	BLUMOTION*				TIP-ON			
		270 mm	40 kg	750.2701B		40 kg	750.2701T		
	300 mm	40 kg	750.3001B		40 kg	750.3001T			
	350 mm	40 kg	750.3501B		40 kg	750.3501T			
	400 mm	40 kg	750.4001B		40 kg	750.4001T			
	450 mm	40 kg	750.4501B	70 kg	753.4501B	40 kg	750.4501T	70 kg	753.4501T
	500 mm	40 kg	750.5001B	70 kg	753.5001B	40 kg	750.5001T	70 kg	753.5001T
	550 mm	40 kg	750.5501B	70 kg	753.5501B	40 kg	750.5501T	70 kg	753.5501T
	600 mm	40 kg	750.6001B	70 kg	753.6001B	40 kg	750.6001T	70 kg	753.6001T
	650 mm			70 kg	753.6501B			70 kg	753.6501T

2	Zestaw boków							
	Elementy składowe:							
	2a Bok lewy/prawy							
	2b Zaślepki z logo klienta							
	2c Zaślepki wewnętrzne							
	Kolory							
		SW-M	OG-M	TS-M				
Długość		stal			inox**			
270 mm		770C2702S			770C2702I			
300 mm		770C3002S			770C3002I			
350 mm		770C3502S			770C3502I			
400 mm		770C4002S			770C4002I			
450 mm		770C4502S			770C4502I			
500 mm		770C5002S			770C5002I			
550 mm		770C5502S			770C5502I			
600 mm		770C6002S			770C6002I			
650 mm		770C6502S			770C6502I			

* odpowiedni do SERVO-DRIVE

** z powłoką odporną na odciski palców

Wysoka szuflada wewnętrzna – wysokość C – front z wysokim lub niskim elementem dekoracyjnym

LEGRABOX pure

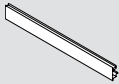

	3 Front z wpustem		
	Kolory		
	SW-M	OG-M	TS-M
	aluminium		
Do przycięcia	ZV7.1043MN1		
Wykrój	LW - 126 mm	LW Szerokość wewnętrzna korpusu	

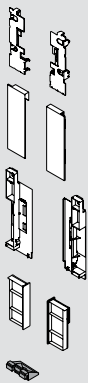
	4 Zestaw frontu		
	Elementy składowe:		
	4a Uchwyt frontu lewy/prawy		
	4b Zaślepki zewnętrzne lewa/prawa		
	4c Zaślepki wewnętrzne lewa/prawa		
	4d Element uzupełniający do niskiego elementu dekoracyjnego lewy/prawy		
	4e Uchwyt		
	4f Wkręty		
	Kolory		
	SW-M	OG-M	TS-M
stal			
Z17.2CS0			
inox*			
Z17.2CI0			

	5 Uchwyt drewnianej ścianki tylnej lewy/prawy		
	Kolory		
	SW-M	OG-M	TS-M
	stal		
Wysokość C	ZB7C000S		

	6 Wysoki element dekoracyjny ze szkła (do wysokiej szuflady wewnętrznej, z przodu)			
	Do indywidualnego przycięcia		Grubość ścianki bocznej	Grubość ścianki bocznej
	Szerokość korpusu		15 i 16 mm	18 i 19 mm
	450 mm	1 x	ZE7W338G	ZE7W332G
	600 mm	1 x	ZE7W488G	ZE7W482G
	900 mm	1 x	ZE7W788G	ZE7W782G
1200 mm	1 x	ZE7W1088G	ZE7W1082G	

	6 Niski element dekoracyjny ze szkła (do wysokiej szuflady wewnętrznej, z przodu)			
	Do indywidualnego przycięcia		Grubość ścianki bocznej	Grubość ścianki bocznej
	Szerokość korpusu		15 i 16 mm	18 i 19 mm
	450 mm	1 x	ZE7V338G	ZE7V332G
	600 mm	1 x	ZE7V488G	ZE7V482G
	900 mm	1 x	ZE7V788G	ZE7V782G
1200 mm	1 x	ZE7V1088G	ZE7V1082G	

Akcesoria

	7 Wkręty mocujące do uchwytu drewnianej ścianki tylnej i boku z dnem szuflady		
	Ø 4 x 15 mm		61D.1500
Dla optymalnego montażu zalecamy stosowanie wkrętów z łbem płaskim.			

* z powłoką odporną na odciski palców

LEGRABOX free



Wysoka szuflada wewnętrzna – wysokość C – front z wysokim lub niskim elementem dekoracyjnym

Produkt



Wymiary zabudowy

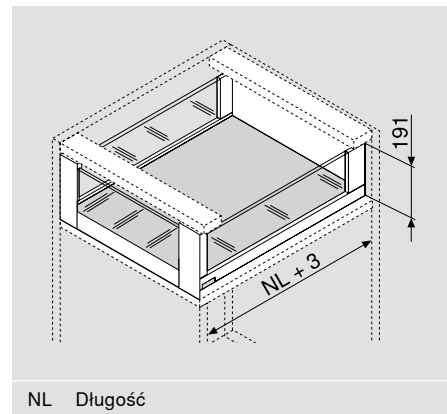
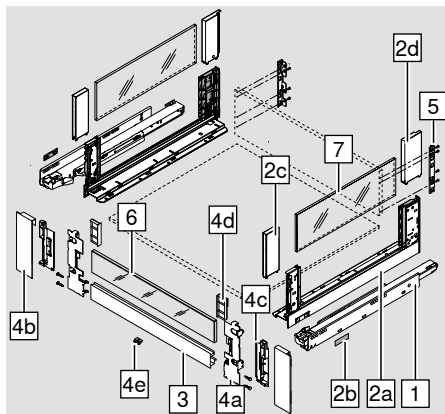

Informacje dotyczące zamawiania

1	Prowadnica korpusu lewa/prawa								
	Długość	BLUMOTION*				TIP-ON			
	350 mm	40 kg	750.3501B		40 kg	750.3501T			
	400 mm	40 kg	750.4001B		40 kg	750.4001T			
	450 mm	40 kg	750.4501B	70 kg	753.4501B	40 kg	750.4501T	70 kg	753.4501T
	500 mm	40 kg	750.5001B	70 kg	753.5001B	40 kg	750.5001T	70 kg	753.5001T
	550 mm	40 kg	750.5501B	70 kg	753.5501B	40 kg	750.5501T	70 kg	753.5501T
	600 mm	40 kg	750.6001B	70 kg	753.6001B	40 kg	750.6001T	70 kg	753.6001T
	650 mm			70 kg	753.6501B			70 kg	753.6501T

2	Zestaw boków			
	Elementy składowe:			
	2a	Bok lewy/prawy	2c	BOXCOVER przedni
	2b	Zaślepki z logo klienta	2d	BOXCOVER tylny
	Kolory			
		SW-M	OG-M	TS-M
	Długość	stal		inox**
	350 mm	780C3502S		780C3502I
	400 mm	780C4002S		780C4002I
450 mm	780C4502S		780C4502I	
500 mm	780C5002S		780C5002I	
550 mm	780C5502S		780C5502I	
600 mm	780C6002S		780C6002I	
650 mm	780C6502S		780C6502I	

* odpowiedni do SERVO-DRIVE

** z powłoką odporną na odciski palców

Wysoka szuflada wewnętrzna – wysokość C – front z wysokim lub niskim elementem dekoracyjnym

LEGRABOX free

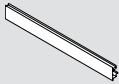

	3 Front z wpustem		
	Kolory		
	SW-M	OG-M	TS-M
	aluminium		
Do przycięcia	ZV7.1043MN1		
Wykrój	LW - 126 mm	LW	Szerokość wewnętrzna korpusu

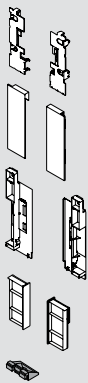
	4 Zestaw frontu		
	Elementy składowe:		
	4a Uchwyt frontu lewy/prawy		
	4b Zaślepki zewnętrzne lewa/prawa		
	4c Zaślepki wewnętrzne lewa/prawa		
	4d Element uzupełniający do niskiego elementu dekoracyjnego lewy/prawy		
	4e Uchwyt		
	4f Wkręty		
	Kolory		
	SW-M	OG-M	TS-M
stal			
ZI7.2CS0			
inox*			
ZI7.2CI0			

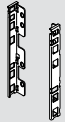
	5 Uchwyt drewnianej ścianki tylnej lewy/prawy		
	Kolory		
	SW-M	OG-M	TS-M
	stal		
Wysokość C	ZB7C000S		

	6 Wysoki element dekoracyjny ze szkła (do wysokiej szuflady wewnętrznej, z przodu)			
	Do indywidualnego przycięcia		Grubość ścianki bocznej	Grubość ścianki bocznej
	Szerokość korpusu		15 i 16 mm	18 i 19 mm
	450 mm	1 x	ZE7W338G	ZE7W332G
	600 mm	1 x	ZE7W488G	ZE7W482G
	900 mm	1 x	ZE7W788G	ZE7W782G
1200 mm	1 x	ZE7W1088G	ZE7W1082G	

	6 Niski element dekoracyjny ze szkła (do wysokiej szuflady wewnętrznej, z przodu)			
	Do indywidualnego przycięcia		Grubość ścianki bocznej	Grubość ścianki bocznej
	Szerokość korpusu		15 i 16 mm	18 i 19 mm
	450 mm	1 x	ZE7V338G	ZE7V332G
	600 mm	1 x	ZE7V488G	ZE7V482G
	900 mm	1 x	ZE7V788G	ZE7V782G
1200 mm	1 x	ZE7V1088G	ZE7V1082G	

* z powłoką odporną na odciski palców

LEGRABOX free



Wysoka szuflada wewnętrzna – wysokość C –
front z wysokim lub niskim elementem dekoracyjnym

Informacje dotyczące zamawiania

7	Element dekoracyjny ze szkła (bok)		
	Długość		
	350 mm	1 x	ZE7S238G
	400 mm	1 x	ZE7S288G
	450 mm	1 x	ZE7S338G
	500 mm	1 x	ZE7S388G
	550 mm	1 x	ZE7S438G
	600 mm	1 x	ZE7S488G
	650 mm	1 x	ZE7S538G

Akcesoria

8	Zabezpieczenie transportowe elementu dekoracyjnego (bocznego)		
	Do transportu z zamontowanymi elementami dekoracyjnymi (bocznymi)		
		2 x	780C0009

9	Wkręty mocujące do uchwyty drewnianej ścianki tylnej i boku z dnem szuflady		
	Ø 4 x 15 mm		61D.1500
	Dla optymalnego montażu zalecamy stosowanie wkrętów z łbem płaskim.		

Wysoka szuflada wewnętrzna – wysokość C – front z wysokim lub niskim elementem dekoracyjnym

LEGRABOX pure
LEGRABOX free



Planowanie

Wymiary zabudowy w korpusie

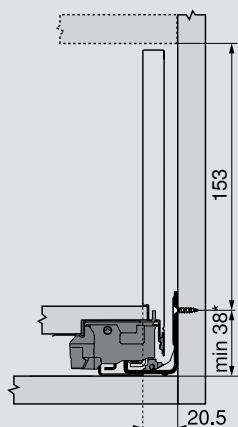

Wymiary montażu ścianki tylnej

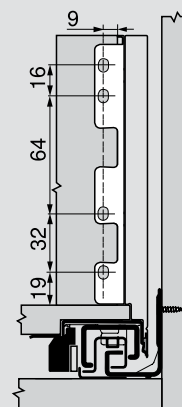

Wymiary przycięcia szkła

Element dekoracyjny ze szkła (front szuflady wewnętrznej)

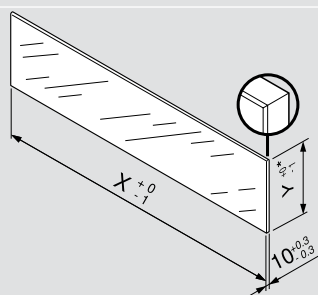

$X = LW - 80 \text{ mm}$

*Y = niski element dekoracyjny: 70 mm

*Y = wysoki element dekoracyjny: 138 mm

Element dekoracyjny ze szkła (boczny) do LEGRABOX free

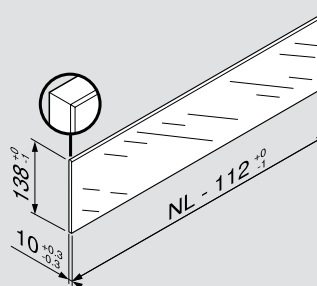

Według normy (DIN EN 14749, wydanie listopad 2005) nie ma zaleceń odnośnie hartowanego szkła do zastosowania w LEGRABOX. Górna krawędź elementu dekoracyjnego jest polerowaną, płaską krawędzią ze sfazowaniem 1 mm ± 0.5 mm.

Zestaw do cięcia szkła



65.8000

Wymiary przycięcia – front z wpustem

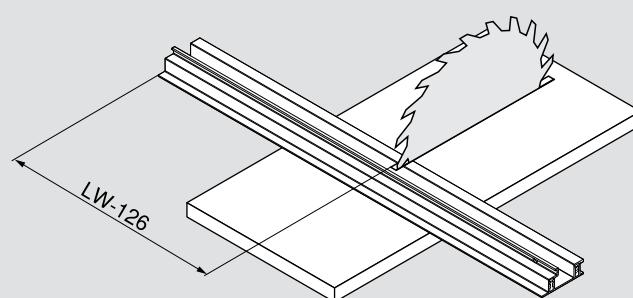

* + 1 mm w przypadku montażu prowadnic przed montażem korpusu

LEGRABOX pure LEGRABOX free



Wysoka szuflada wewnętrzna – wysokość C – front z wysokim lub niskim elementem dekoracyjnym

Planowanie

Pozycje mocowania prowadnic korpusu – 40 kg

Długość NL (mm)

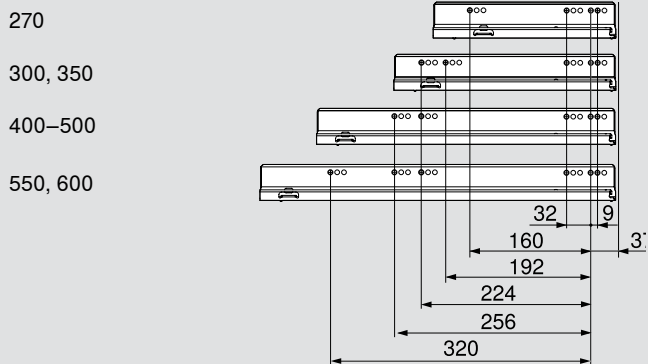

Pozycje mocowania prowadnic korpusu – 70 kg

Długość NL (mm)

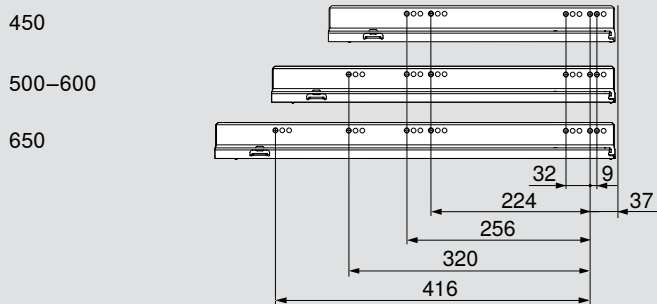

Min. wewnętrzna głębokość korpusu = długość NL + 3 mm

Wymiary elementów dla płyty 16 mm

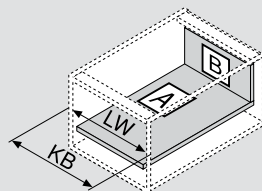

- KB Szerokość korpusu
- LW Szerokość wewnętrzna korpusu
- NL Długość

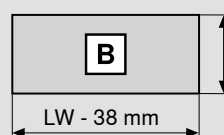

Ścianka tylna
148 mm

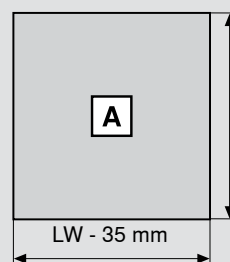

Dno
Przy zastosowaniu
drewnianej ścianki tylnej
NL - 10 mm

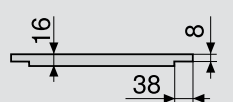

Wymiary frezowania

Wymiary nawiertów dna

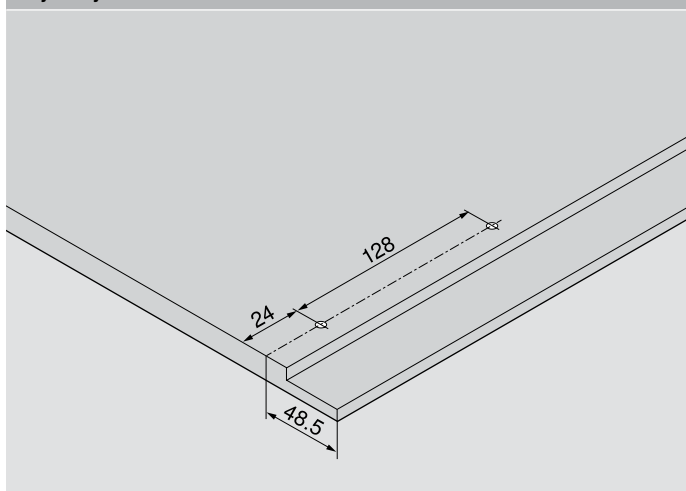

Element dekoracyjny ze szkła (boczny) do LEGRABOX free

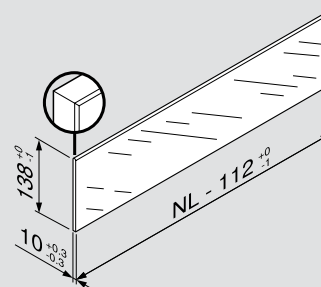

Według normy (DIN EN 14749, wydanie listopad 2005) nie ma zaleceń odnośnie hartowanego szkła do zastosowania w LEGRABOX.

Górna krawędź elementu dekoracyjnego jest polerowaną, płaską krawędzią ze sfazowaniem 1 mm +/- 0.5 mm.

Strony ze wskazówkami

Akcesoria	44
Montaż prowadnic	47
Montaż, demontaż i regulacja	50

Wysoka szuflada wewnętrzna – wysokość C – front z relingiem

LEGRABOX pure



Produkt

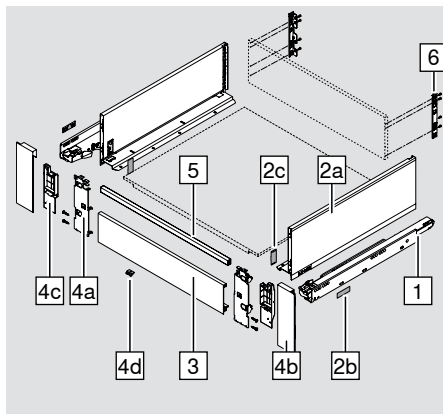

Wymiary zabudowy

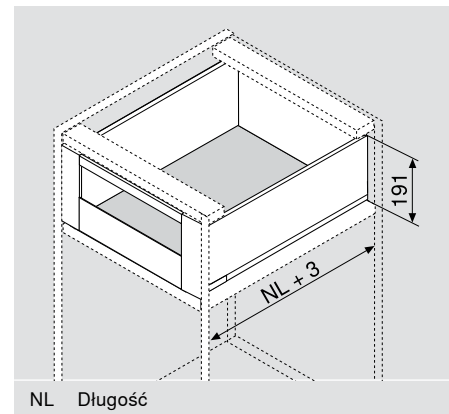

Informacje dotyczące zamawiania

1	Prowadnica korpusu lewa/prawa								
	Długość	BLUMOTION*				TIP-ON			
		270 mm	40 kg	750.2701B		40 kg	750.2701T		
	300 mm	40 kg	750.3001B		40 kg	750.3001T			
	350 mm	40 kg	750.3501B		40 kg	750.3501T			
	400 mm	40 kg	750.4001B		40 kg	750.4001T			
	450 mm	40 kg	750.4501B	70 kg	753.4501B	40 kg	750.4501T	70 kg	753.4501T
	500 mm	40 kg	750.5001B	70 kg	753.5001B	40 kg	750.5001T	70 kg	753.5001T
	550 mm	40 kg	750.5501B	70 kg	753.5501B	40 kg	750.5501T	70 kg	753.5501T
	600 mm	40 kg	750.6001B	70 kg	753.6001B	40 kg	750.6001T	70 kg	753.6001T
	650 mm			70 kg	753.6501B			70 kg	753.6501T

2	Zestaw boków			
	Elementy składowe:			
	2a	Bok lewy/prawy		
	2b	Zaślepki z logo klienta		
	2c	Zaślepki wewnętrzne		
		Kolory		
		SW-M	OG-M	TS-M
	Długość	stal		inox**
	270 mm	770C2702S		770C2702I
	300 mm	770C3002S		770C3002I
	350 mm	770C3502S		770C3502I
	400 mm	770C4002S		770C4002I
450 mm	770C4502S		770C4502I	
500 mm	770C5002S		770C5002I	
550 mm	770C5502S		770C5502I	
600 mm	770C6002S		770C6002I	
650 mm	770C6502S		770C6502I	

* odpowiedni do SERVO-DRIVE

** z powłoką odporną na odciski palców

Informacje dotyczące zamawiania

	3 Front bez wpustu		Kolory				
			SW-M	OG-M	TS-M	nikiel mat	
			aluminium				
	Do przycięcia		ZV7.1043C01				
Wykrój		LW - 126 mm	LW Szerokość wewnętrzna korpusu				

	4 Zestaw frontu		Elementy składowe:			
	4a		Uchwyt frontu lewy/prawy			
	4b		Zaślepki zewnętrzne lewa/prawa			
	4c		Zaślepki wewnętrzne lewa/prawa			
	4d		Uchwyt			
	4e		Wkręty			
			Kolory			
		SW-M	OG-M	TS-M	stal	
		aluminium				
		ZI7.3CS0				inox*
		ZI7.3CI0				

	5 Reling poprzeczny		Kolory				
			SW-M	OG-M	TS-M	nikiel mat	
			aluminium				
	Do przycięcia		ZR7.1080U				
Wymiary przycięcia							
		LW - 90 mm					
		LW Szerokość wewnętrzna korpusu					

	6 Uchwyt drewnianej ścianki tylnej lewy/prawy		Kolory				
			SW-M	OG-M	TS-M	nikiel	
			stal				
	Wysokość C		ZB7C000S				

Akcesoria

7 Wkręty mocujące do uchwytu drewnianej ścianki tylnej i boku z dnem szuflady		
	Ø 4 x 15 mm	61D.1500
	Dla optymalnego montażu zalecamy stosowanie wkrętów z łbem płaskim.	

* z powłoką odporną na odciski palców

Wysoka szuflada wewnętrzna – wysokość C – front z relingiem

LEGRABOX free

blum

Produkt

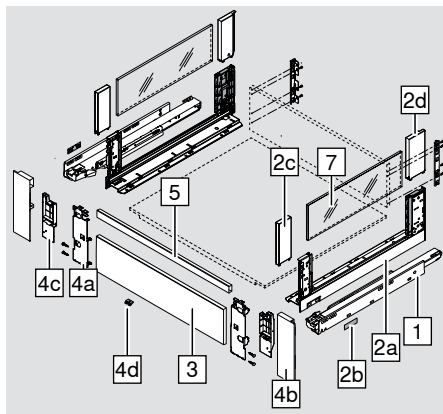

Wymiary zabudowy

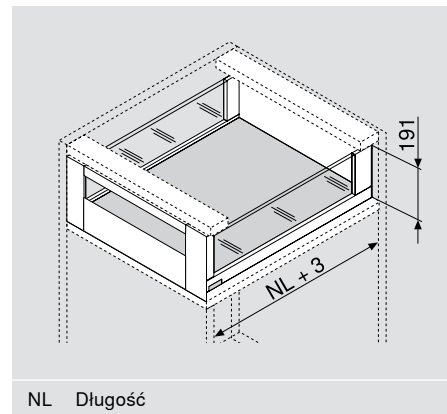

Informacje dotyczące zamawiania

1	Prowadnica korpusu lewa/prawa							
	Długość	BLUMOTION*				TIP-ON		
	350 mm	40 kg	750.3501B		40 kg	750.3501T		
	400 mm	40 kg	750.4001B		40 kg	750.4001T		
	450 mm	40 kg	70 kg	753.4501B	40 kg	70 kg	753.4501T	
	500 mm	40 kg	70 kg	753.5001B	40 kg	70 kg	753.5001T	
	550 mm	40 kg	70 kg	753.5501B	40 kg	70 kg	753.5501T	
	600 mm	40 kg	70 kg	753.6001B	40 kg	70 kg	753.6001T	
	650 mm		70 kg	753.6501B		70 kg	753.6501T	

2	Zestaw boków				
	Elementy składowe:				
	2a	Bok lewy/prawy	2c	BOXCOVER przedni	
	2b	Zaślepki z logo klienta	2d	BOXCOVER tylny	
	Kolory				
		SW-M	OG-M	TS-M	
	Długość	stal		inox**	
	350 mm	780C3502S		780C3502I	
	400 mm	780C4002S		780C4002I	
450 mm	780C4502S		780C4502I		
500 mm	780C5002S		780C5002I		
550 mm	780C5502S		780C5502I		
600 mm	780C6002S		780C6002I		
650 mm	780C6502S		780C6502I		

* odpowiedni do SERVO-DRIVE

** z powłoką odporną na odciski palców

Informacje dotyczące zamawiania

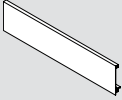
	3 Front bez wpustu		Kolory			
			SW-M	OG-M	TS-M	nikiel mat
			aluminium			
	Do przycięcia		ZV7.1043C01			
Wykrój	LW - 126 mm	LW	Szerokość wewnętrzna korpusu			

	4 Zestaw frontu		Kolory			
	Elementy składowe:					
	4a Uchwyt frontu lewy/prawy					
	4b Zaślepki zewnętrzne lewa/prawa					
	4c Zaślepki wewnętrzne lewa/prawa					
	4d Uchwyt					
	4e Wkręty					
			SW-M	OG-M	TS-M	nikiel mat
			stal			inox*
			Z17.3CS0			Z17.3CI0

	5 Reling poprzeczny		Kolory			
			SW-M	OG-M	TS-M	nikiel mat
			aluminium			
	Do przycięcia		ZR7.1080U			
Wymiary przycięcia						
LW - 90 mm						
LW Szerokość wewnętrzna korpusu						

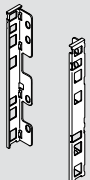
	6 Uchwyt drewnianej ścianki tylnej lewy/prawy		Kolory			
			SW-M	OG-M	TS-M	nikiel
			stal			
	Wysokość C		ZB7C000S			

* z powłoką odporną na odciski palców

Wysoka szuflada wewnętrzna – wysokość C –
front z relingiem

LEGRABOX free



7	Element dekoracyjny ze szkła (bok)		
	Długość		
	350 mm	1 x	ZE7S238G
	400 mm	1 x	ZE7S288G
	450 mm	1 x	ZE7S338G
	500 mm	1 x	ZE7S388G
	550 mm	1 x	ZE7S438G
	600 mm	1 x	ZE7S488G
	650 mm	1 x	ZE7S538G

Akcesoria

8	Zabezpieczenie transportowe elementu dekoracyjnego (bocznego)		
	Do transportu z zamontowanymi elementami dekoracyjnymi (bocznymi)		
		2 x	780C0009

9	Wkręty mocujące do uchwyty drewnianej ścianki tylnej i boku z dnem szuflady		
	Ø 4 x 15 mm		61D.1500
	Dla optymalnego montażu zalecamy stosowanie wkrętów z łbem płaskim.		

LEGRABOX pure
LEGRABOX free



Wysoka szuflada wewnętrzna – wysokość C –
front z relingiem

Planowanie

Wymiary zabudowy w korpusie

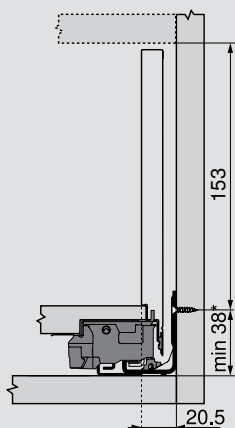

Wymiary montażu ścianki tylnej

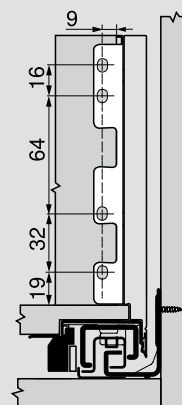

Pozycje mocowania prowadnic korpusu – 40 kg

Długość NL (mm)

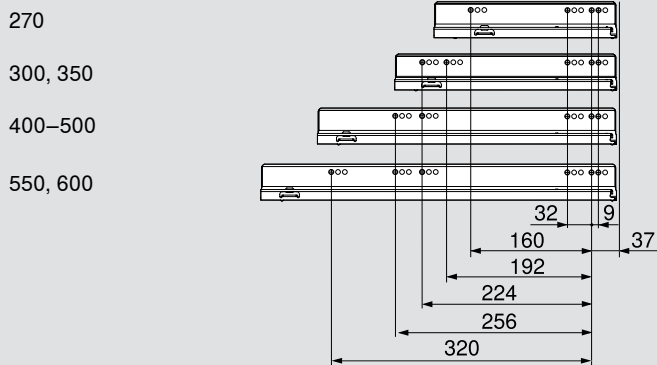

Wymiary elementów dla płyty 16 mm

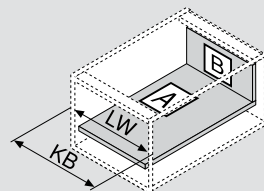

- KB Szerokość korpusu
- LW Szerokość wewnętrzna korpusu
- NL Długość

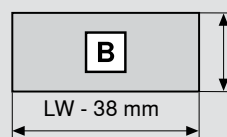

Ścianka tylna
148 mm

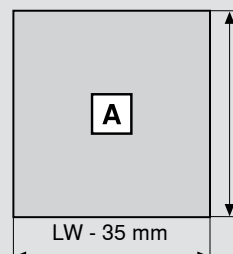

Dno
Przy zastosowaniu
drewnianej ścianki tylnej
NL - 10 mm

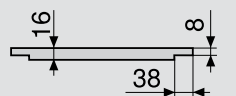

Wymiary frezowania

Pozycje mocowania prowadnic korpusu – 70 kg

Długość NL (mm)

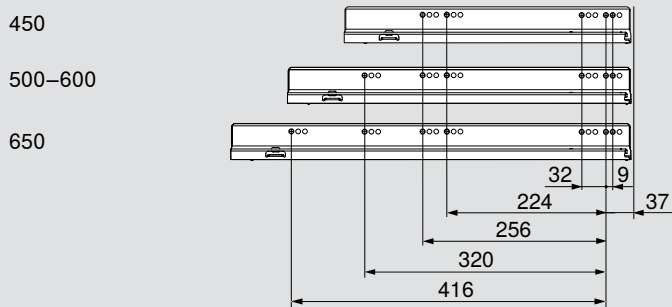

Min. wewnętrzna głębokość korpusu = długość NL + 3 mm

* + 1 mm w przypadku montażu prowadnic przed montażem korpusu

Wysoka szuflada wewnętrzna – wysokość C – front z relingiem

LEGRABOX pure
LEGRABOX free

blum

Wymiary nawięrtów dna

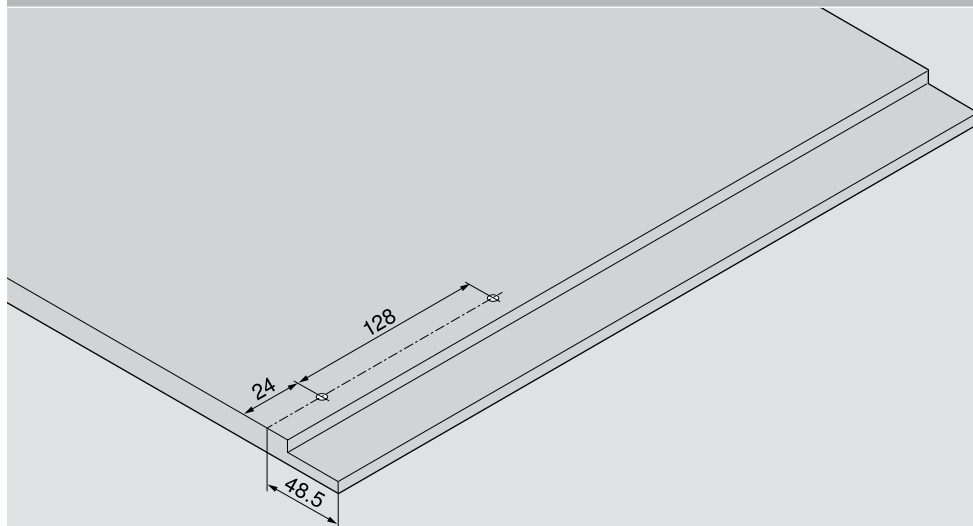

Element dekoracyjny ze szkła (boczny) do LEGRABOX free

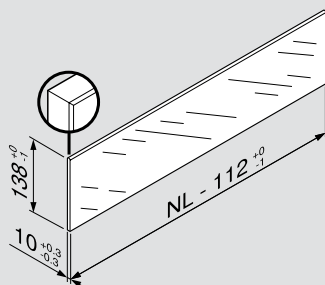

Według normy (DIN EN 14749, wydanie listopad 2005) nie ma zaleceń odnośnie hartowanego szkła do zastosowania w LEGRABOX.

Górna krawędź elementu dekoracyjnego jest polerowaną, płaską krawędzią ze sfazowaniem 1 mm +/-0.5 mm.

Wymiary przycięcia – front bez wpustu

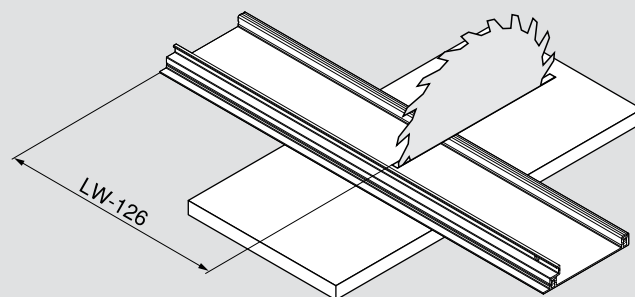

Wymiary przycięcia – reling

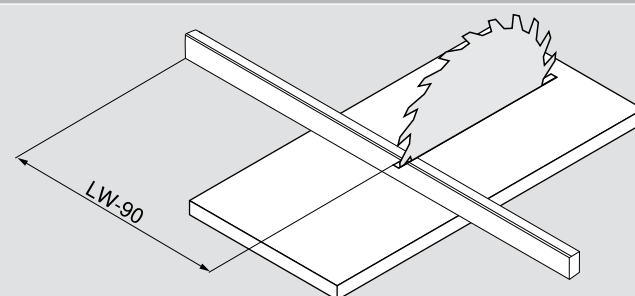

Strony ze wskazówkami

Aksesoria	44
Montaż prowadnic	47
Montaż, demontaż i regulacja	50

Produkt

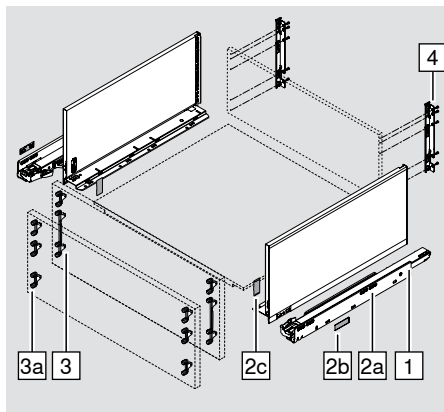

Wymiary zabudowy

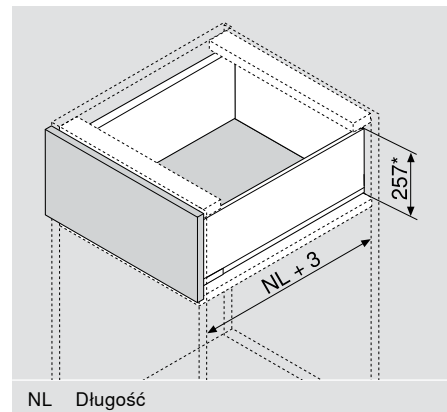

Informacje dotyczące zamawiania

1	Prowadnica korpusu lewa/prawa								
	Długość	BLUMOTION**				TIP-ON			
	450 mm	40 kg	750.4501B	70 kg	753.4501B	40 kg	750.4501T	70 kg	753.4501T
	500 mm	40 kg	750.5001B	70 kg	753.5001B	40 kg	750.5001T	70 kg	753.5001T
	550 mm	40 kg	750.5501B	70 kg	753.5501B	40 kg	750.5501T	70 kg	753.5501T
	600 mm	40 kg	750.6001B	70 kg	753.6001B	40 kg	750.6001T	70 kg	753.6001T
	650 mm			70 kg	753.6501B			70 kg	753.6501T

2	Zestaw boków			
	Elementy składowe:			
	2a	Bok lewy/prawy		
	2b	Zaślepki z logo klienta		
	2c	Zaślepki wewnętrzne		
		Kolory		
		SW-M	OG-M	TS-M
	Długość	stal		inox***
	450 mm	770F4502S		770F4502I
500 mm	770F5002S		770F5002I	
550 mm	770F5502S		770F5502I	
600 mm	770F6002S		770F6002I	
650 mm	770F6502S		770F6502I	

3	Mocowanie frontu				
		EXPANDO	2 x	ZF7C70E2	+ 2 x
Wkręty		2 x	ZF7C7002	+ 2 x	ZF7M7002

* łącznie z 2 mm regulacji nachylenia

** odpowiedni do SERVO-DRIVE

*** z powłoką odporną na odciski palców

Szuflada z wysokim frontem – wysokość F

LEGRABOX pure



Alternatywa dla 3

3a	Mocowanie frontu		
	EXPANDO	6 x	ZF7M70E2
	Wkręty	6 x	ZF7M7002

4	Uchwyt drewnianej ścianki tylnej lewy/prawy			
	Kolory			
	SW-M	OG-M	TS-M	nikiel
	stal			
	Wysokość F	ZB7F000S		

Akcesoria			
5	Wkręty mocujące do mocowania frontu		
	Ø 3.5 x 15 mm		609.1500
	Ø 3.5 x 17 mm		609.1700
6	Wkręty mocujące do uchwytu drewnianej ścianki tylnej i boku z dnem szuflady		
	Ø 4 x 15 mm		61D.1500
	Dla optymalnego montażu zalecamy stosowanie wkrętów z łbem płaskim.		

Planowanie

Wymiary zabudowy w korpusie

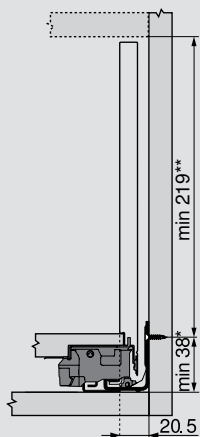

Wymiary montażu frontu w wersji na wkręty

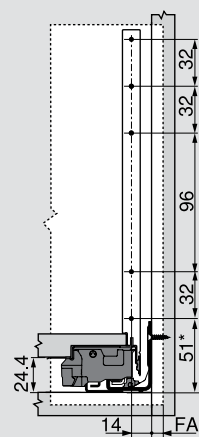

FA Nalożenie frontu

Wymiary nawierć frontu w wersji EXPANDO

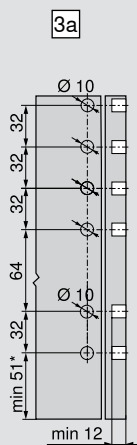
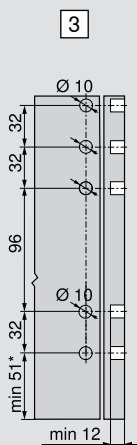

Wymiary montażu ścianki tylnej

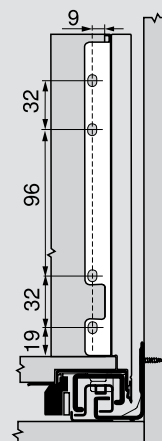

* + 1 mm w przypadku montażu prowadnic przed montażem korpusu

** łącznie z 2 mm regulacji nachylenia

Pozycje mocowania prowadnic korpusu – 40 kg

Długość NL (mm)

450–500

550, 600

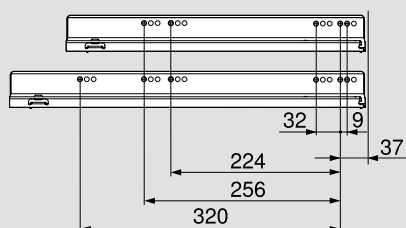

Wymiary elementów dla płyty 16 mm

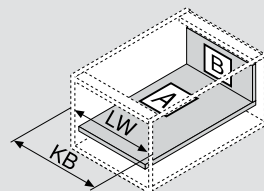

KB Szerokość korpusu

LW Szerokość wewnętrzna korpusu

NL Długość

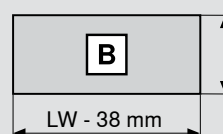

Ścianka tylna

212 mm

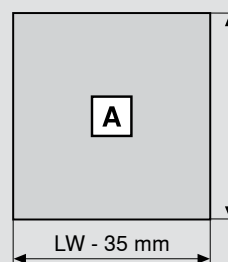

Dno

Przy zastosowaniu drewnianej ścianki tylnej
NL - 10 mm



Wymiary frezowania

Pozycje mocowania prowadnic korpusu – 70 kg

Długość NL (mm)

450

500–600

650

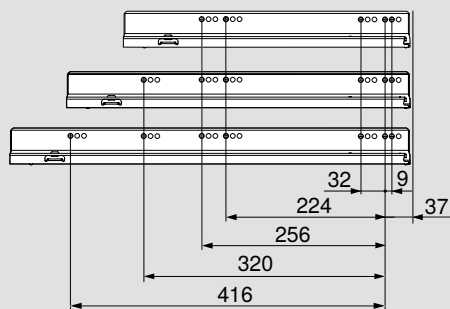

Min. wewnętrzna głębokość korpusu = długość NL + 3 mm

Wymiary nawiertów dna

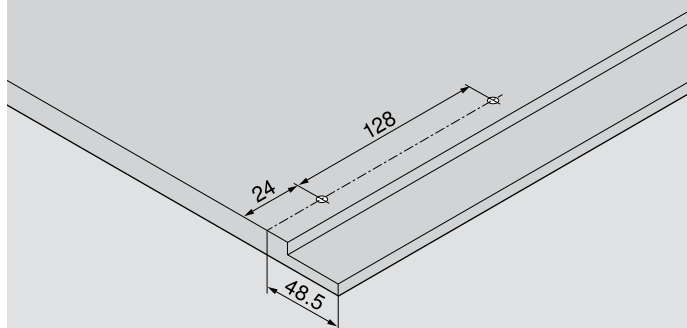

Strony ze wskazówkami

Akcesoria	44
Montaż prowadnic	47
Montaż, demontaż i regulacja	50

Synchronizacja do TIP-ON

Produkt

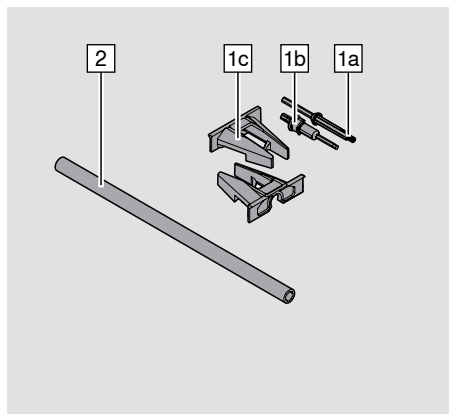

- dla pewnego otwierania i zamykania LEGRABOX z TIP-ON
- dla powiększenia obszaru aktywacji na powierzchni frontu szuflady
- zalecana od szerokości korpusu KB 600 mm
- szczelina frontu 3.5 mm

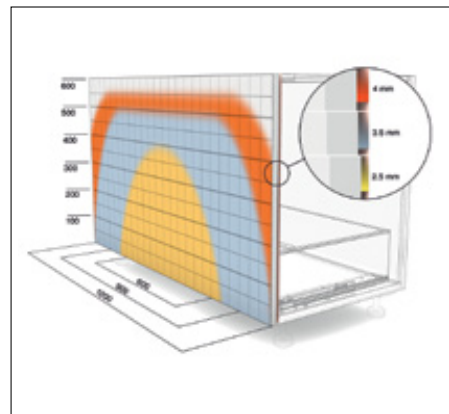

Informacje dotyczące zamawiania

	1	Zestaw synchronizacji TIP-ON		T57.7400.01
		Elementy składowe:		
		1a	Sprzęgło	
		1b	Sprzęgło z systemem przeciw przeciężeniu	
		1c	Uchwyt	
	2	Reling okrągły		ZST.1160W
		Listwa aluminiowa do przycięcia		
		Przycięcie relingu	KB Szerokość korpusu	
		LW - 229 mm	LW Szerokość wewnętrzna korpusu	

Planowanie

Wymiary zabudowy TIP-ON do szuflad wewnętrznych i wysokich szuflad wewnętrznych

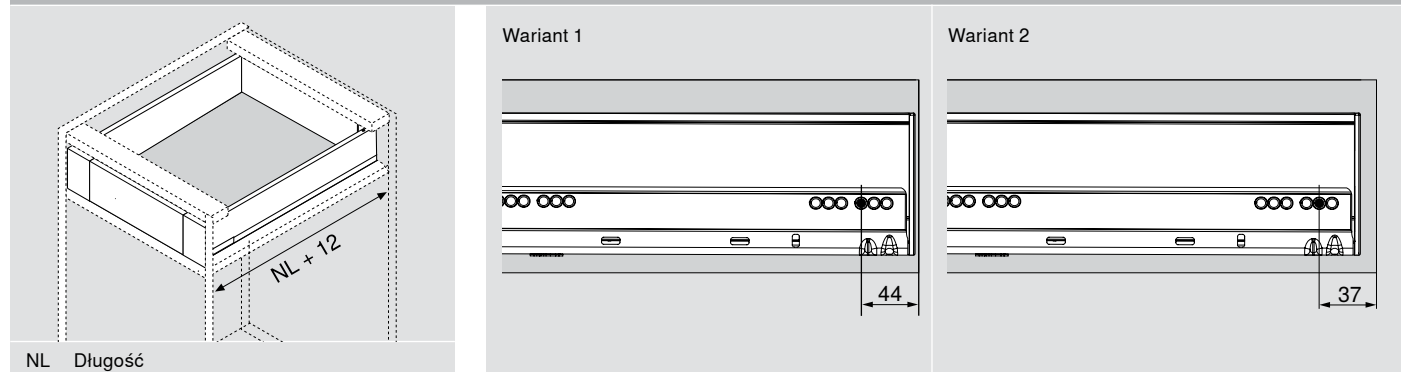

NL Długość

Strony ze wskazówkami

Montaż, demontaż i regulacja

57

Stabilizacja boczna

Produkt

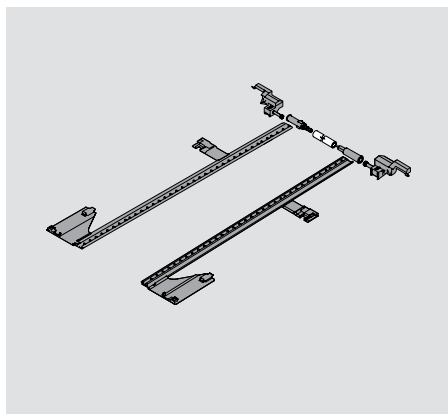

- dodatkowa stabilizacja bardzo szerokich szuflad
- zalecana szerokość korpusu 900 do 1400 mm
- listwa aluminiowa odpowiednia do szerokości korpusu KB 1400 mm, do przycięcia
- odpowiednia do zastosowania w kombinacji z BLUMOTION, SERVO-DRIVE i TIP-ON
- nie wymaga dodatkowej przestrzeni od dołu

Wymiary zabudowy

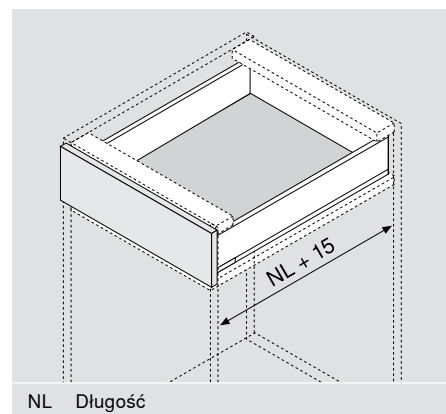

Informacje dotyczące zamawiania

1	Stabilizacja boczna	
	Długość	
	250-400 mm	ZS7M400LU
	450-650 mm	ZS7M650LU
	Przycięcie relingu	
	LW - 295 mm	
	Wymiar przycięcia listwy zębatej	
	NL + 10 mm	
	LW Szerokość wewnętrzna korpusu	
	NL Długość	

Strony ze wskazówkami

Montaż, demontaż i regulacja

58

Stabilizacja dna

Produkt

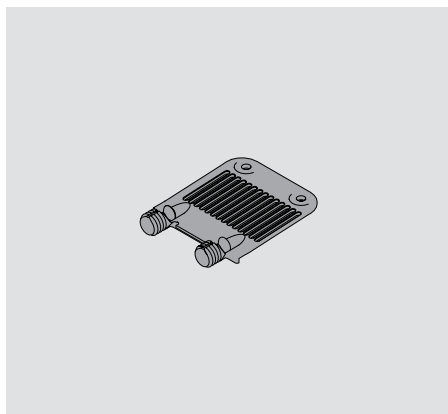

- do stabilizacji dna w szerokich szufladach
- wzmacnia połączenie między dnem a frontem
- zalecana od szerokości korpusu 900 mm, 1 szt.

Informacje dotyczące zamawiania

1	Stabilizacja dna	Z96.10E1
		

Planowanie

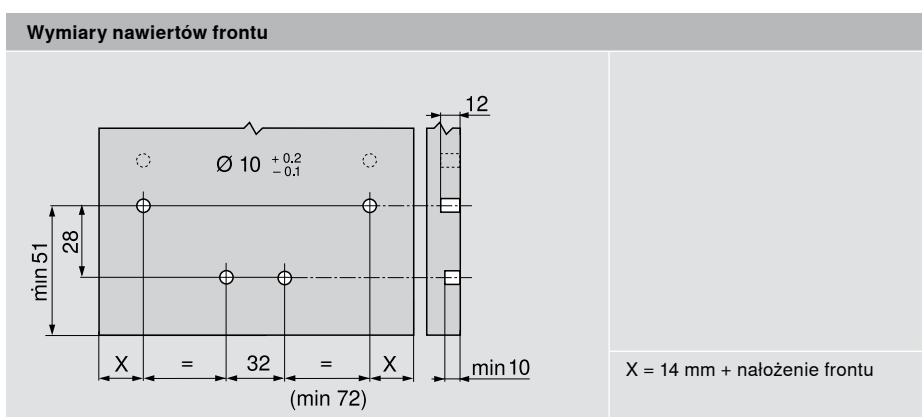
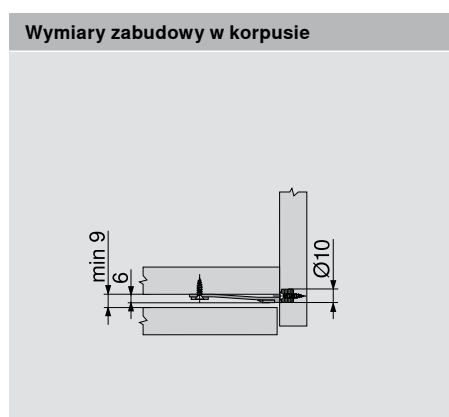

Wkrętak TORX

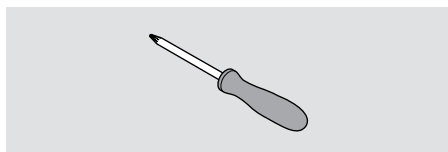

- TORX wielkość 20 (T20)
- długość trzpienia 35 / 100 mm
- długość całkowita 100 / 210 mm
- pomarańczowy uchwyt z logo Blum
- do regulacji LEGRABOX

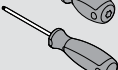
1	Wkrętak TORX	
	100 mm	623.882.2
	210 mm	209.093.7

Prowadnice z BLUMOTION lub TIP-ON

A Wkręt do płyty wiórowej: Ø 4 x 15 mm

B Wkręt EURO nr art.: 661.145

Prowadnica 750 – 40 kg

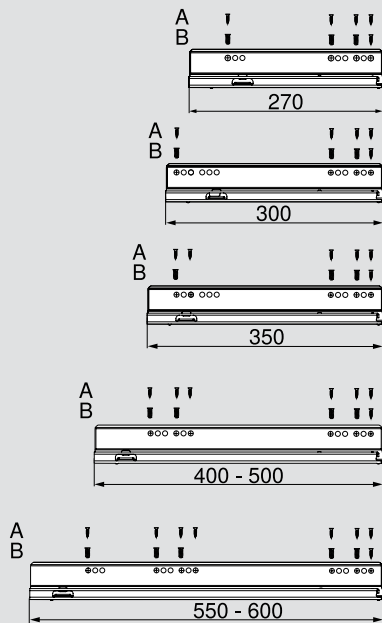

Prowadnica 753 – 70 kg

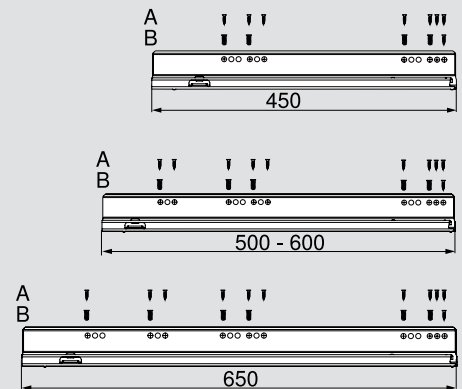

LEGRABOX



Pomoce montażowe

Zestaw startowy



Zestaw startowy

Zestaw startowy pomocy montażowych umożliwi szybki i prosty montaż

ZMM.0700.20

Elementy składowe:

1a BOXFIX E-L

1b Wzornik wiertarski do LEGRABOX

1c Wkrętak TORX

BOXFIX P



BOXFIX P

Do racjonalnego, prostego montażu i nawiercania szuflad LEGRABOX i TANDEMBOX

ZMM.2750

BOXFIX E-L

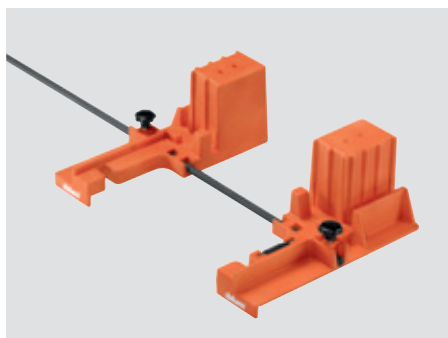

BOXFIX E-L

Do manualnego montażu szuflad LEGRABOX

ZMM.0700

Urządzenie do frezowania dna

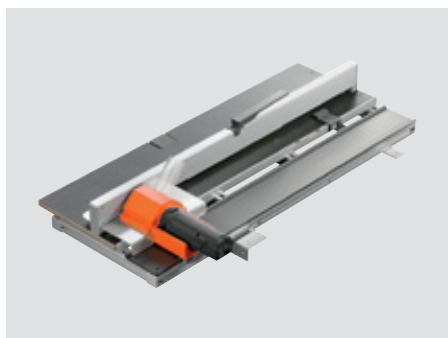

Urządzenie do frezowania dna

Do prostego i precyzyjnego frezowania dna szuflady

M35.7200

Wzornik wiertarski do LEGRABOX



Wzornik wiertarski do LEGRABOX

Do precyzyjnego nawiercania dna i ścianki tylnej

ZML.7000

Uniwersalny wzornik wiertarski

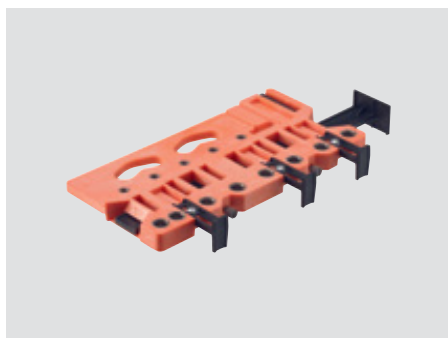

Uniwersalny wzornik wiertarski

Wielofunkcyjna pomoc montażowa

ZML.0040.01

Znacznik do LEGRABOX

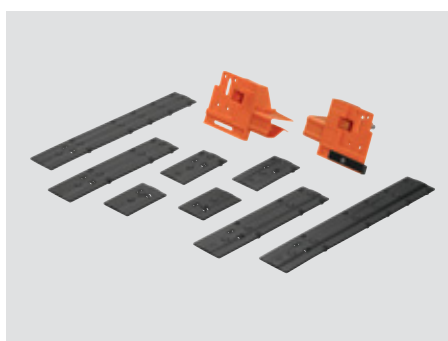

Znacznik do LEGRABOX

Do dokładnego zaznaczania nawierceń frontu

ZML.3710

Montaż i regulacja

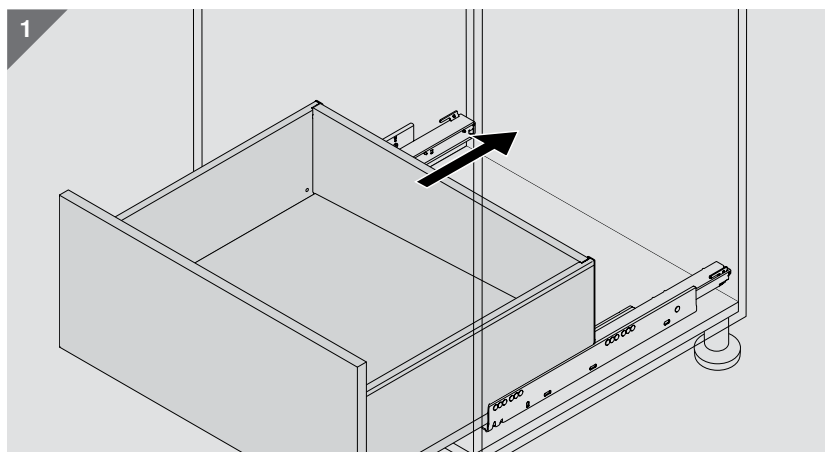
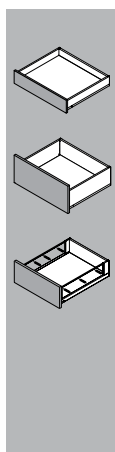
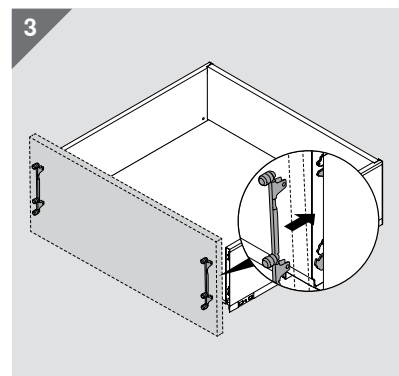
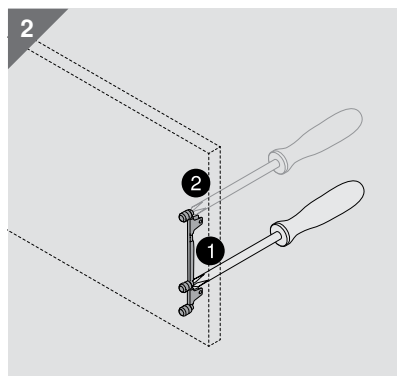
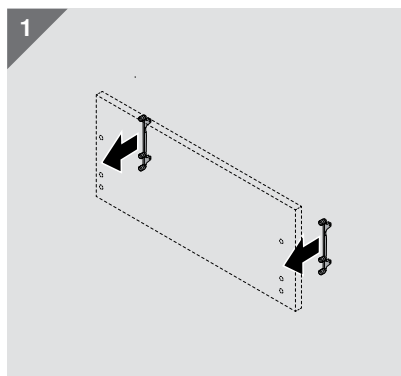
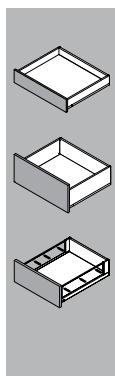
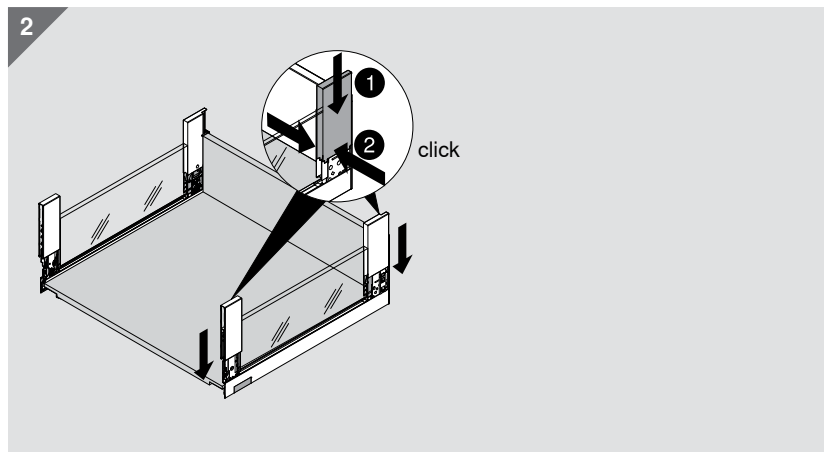
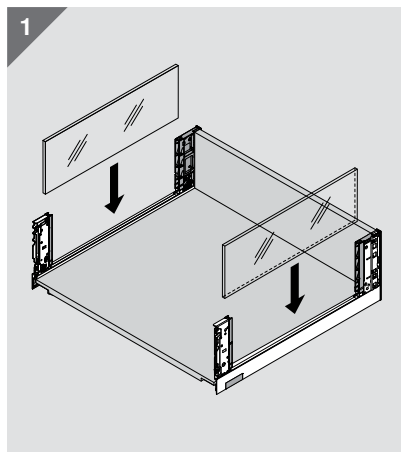
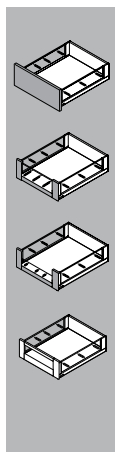
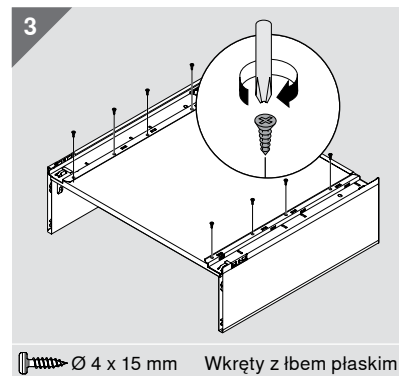
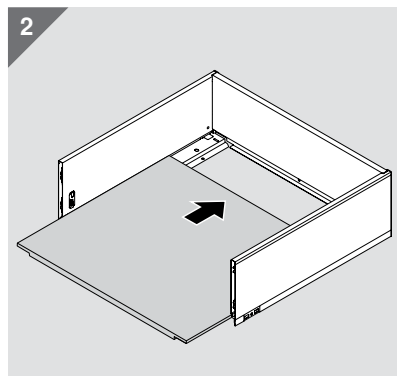
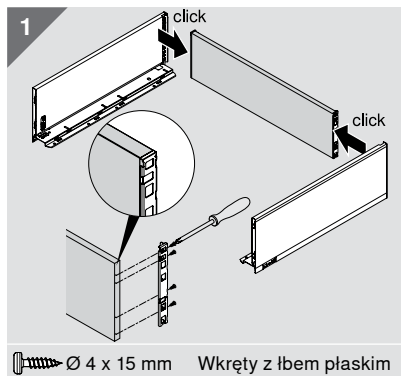
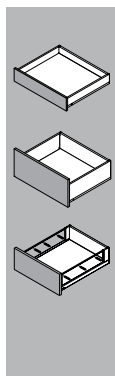

Montaż i regulacja

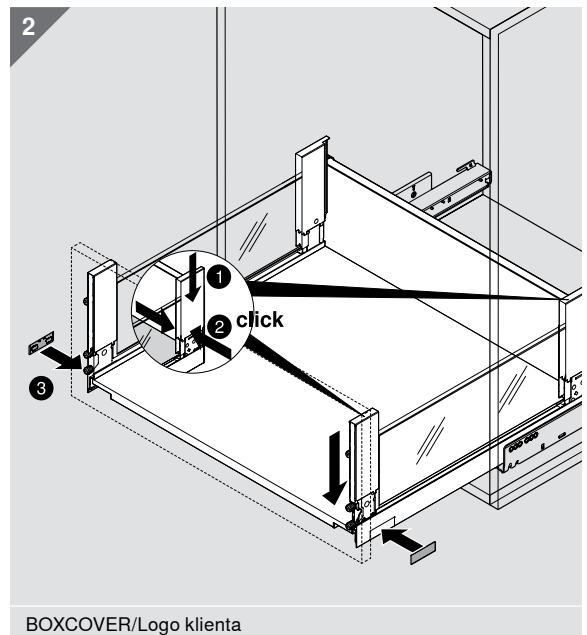
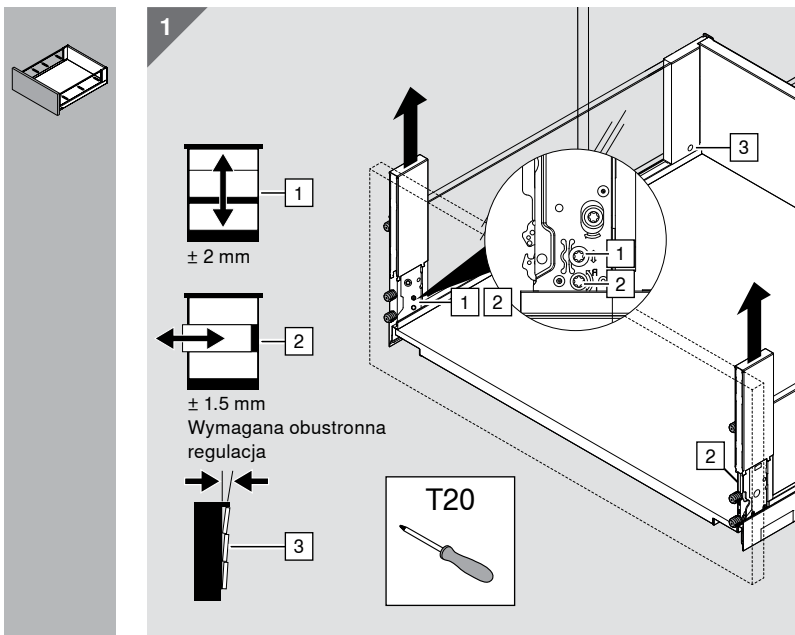
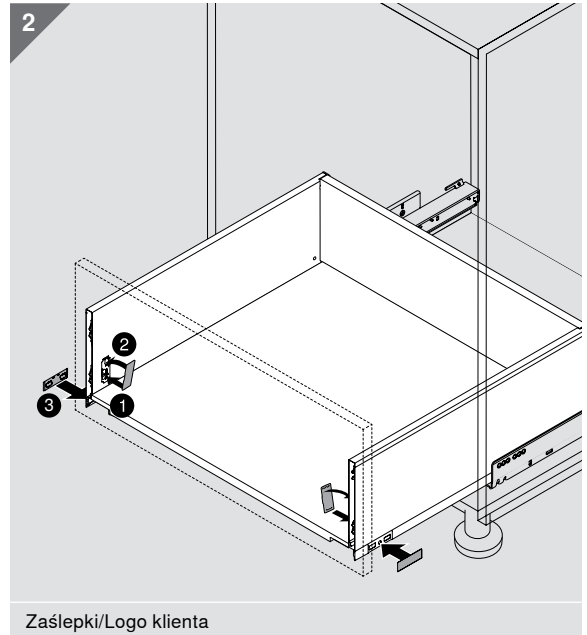
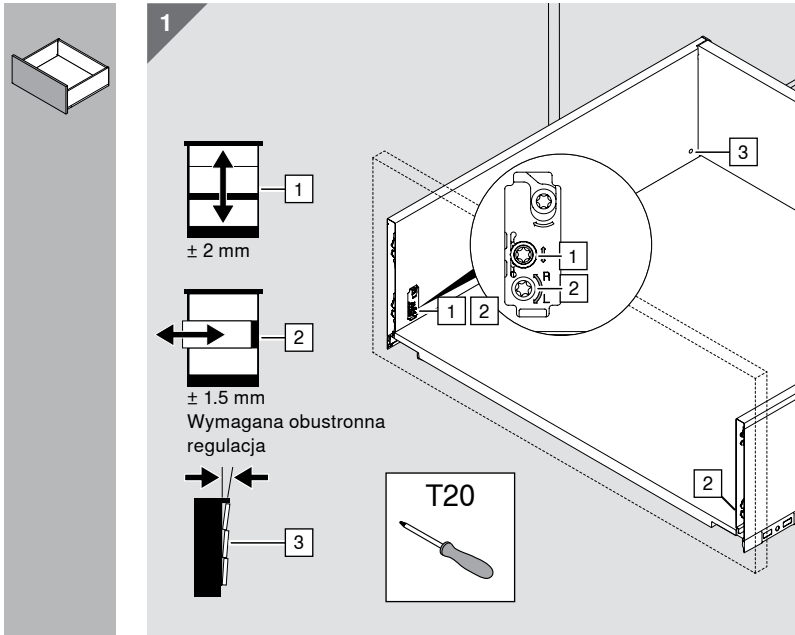

Zabezpieczenie transportowe

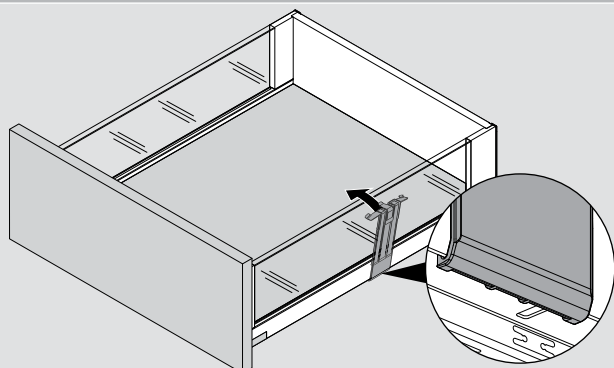

Uchwyt

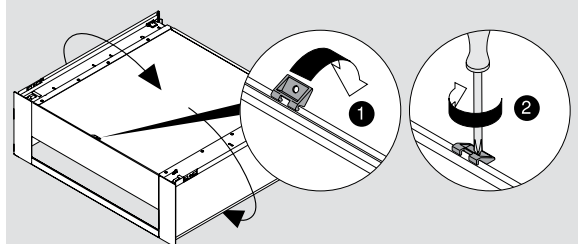

Od szerokości korpusu 600 mm

Montaż i regulacja

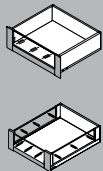

Wysoka szuflada wewnętrzna, wysokość C | Front z wysokim elementem dekoracyjnym



Film o montażu na www.blum.com/videoslegrabox

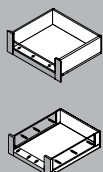
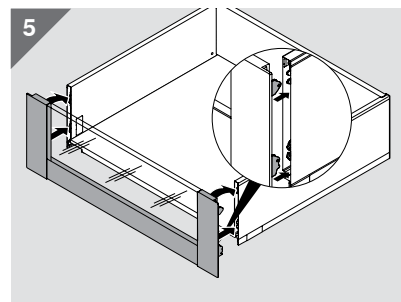
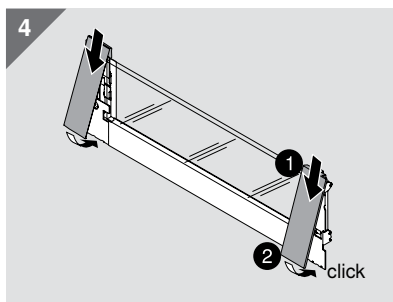
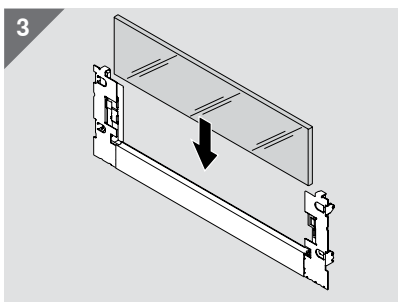
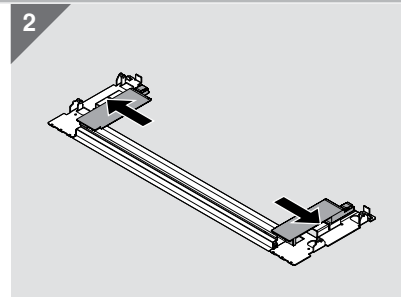
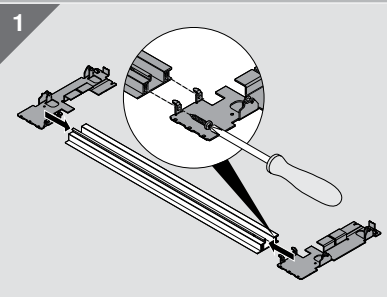

Wysoka szuflada wewnętrzna, wysokość C | Front z niskim elementem dekoracyjnym

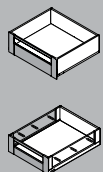
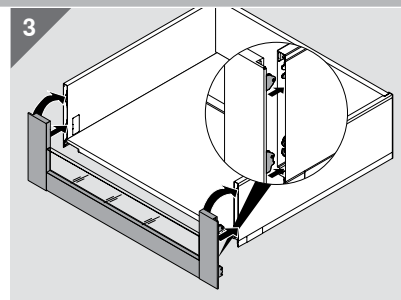
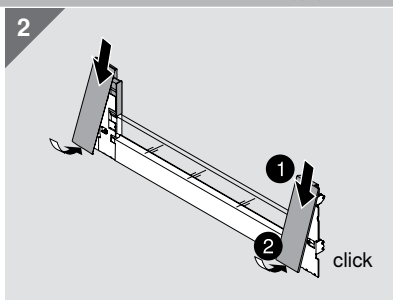
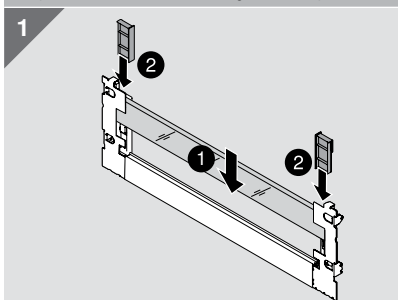

Wysoka szuflada wewnętrzna, wysokość C | Front z relingiem

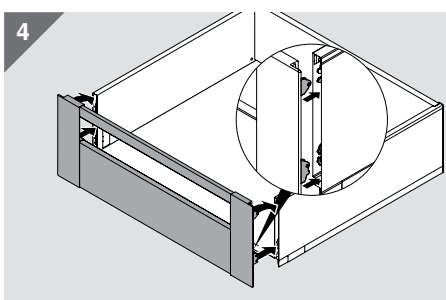
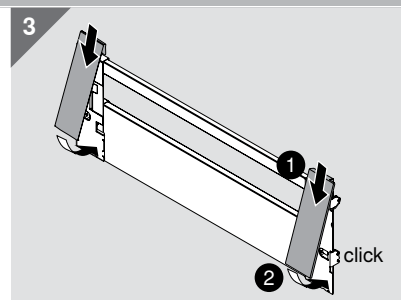
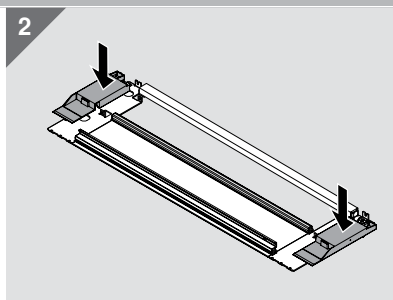
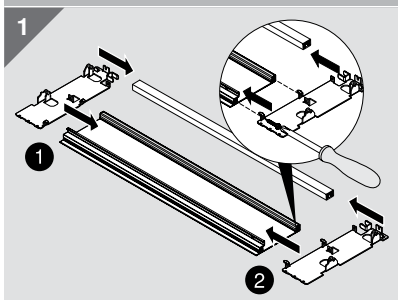

Wysoka szuflada wewnętrzna i standardowa szuflada wewnętrzna

LEGRABOX



Montaż i regulacja

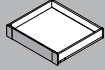

Standardowa szuflada wewnętrzna, wysokość M | Front pełny

1

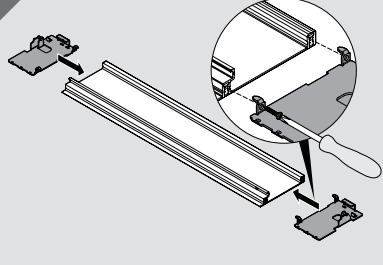

2

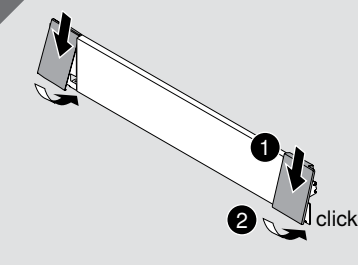

3

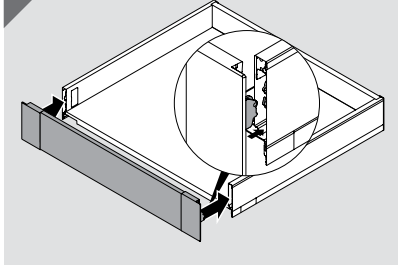

4

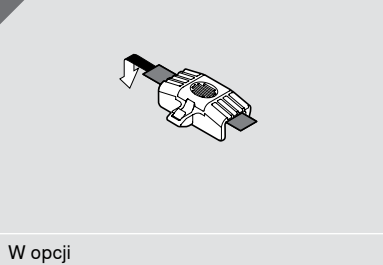

W opcji

5

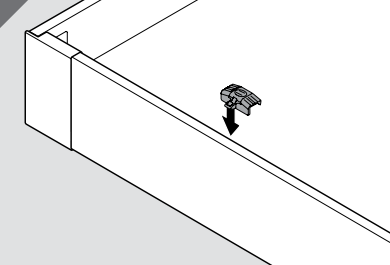

Montaż i regulacja

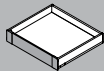

Aktywacja funkcji zabieraka

1

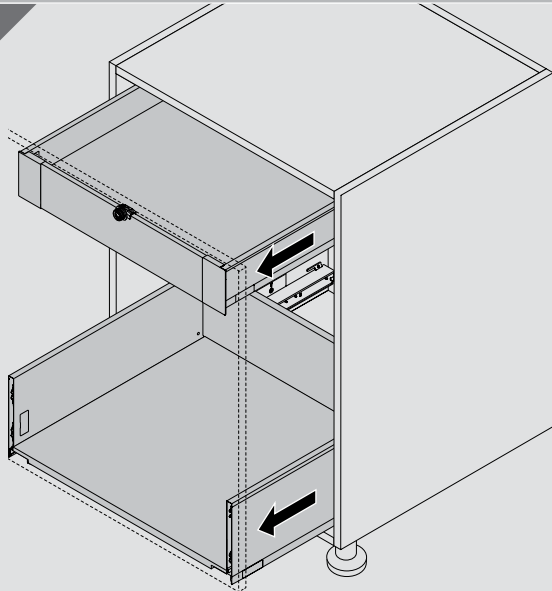

Odpięcie szuflady wewnętrznej

1

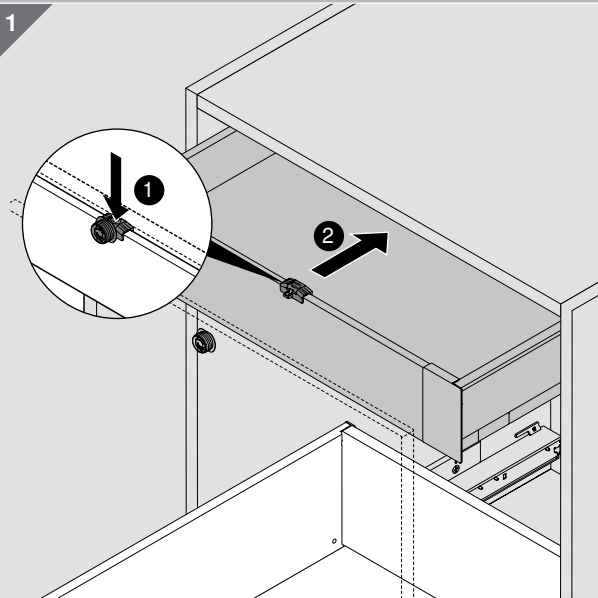

Dezaktywacja funkcji zabieraka

1

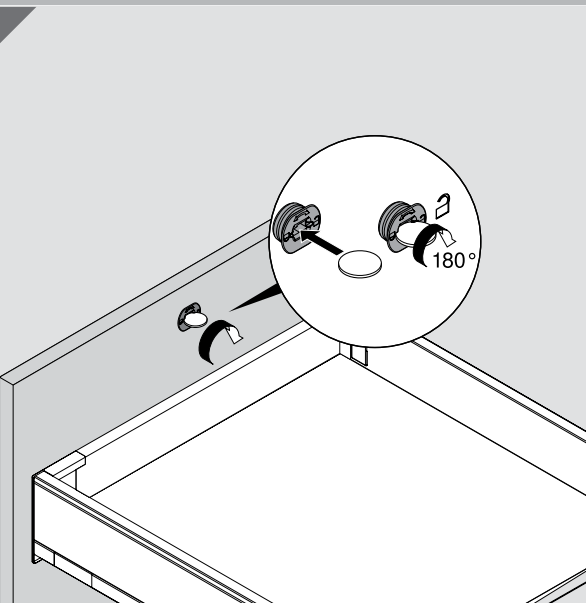

2

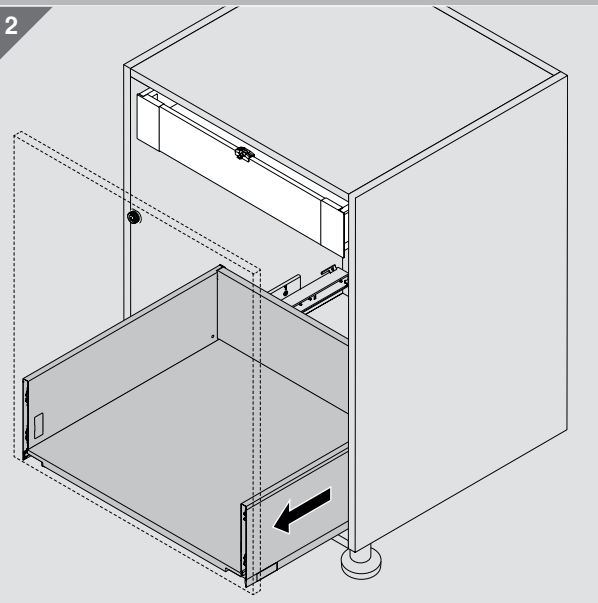

Uchwyt

1

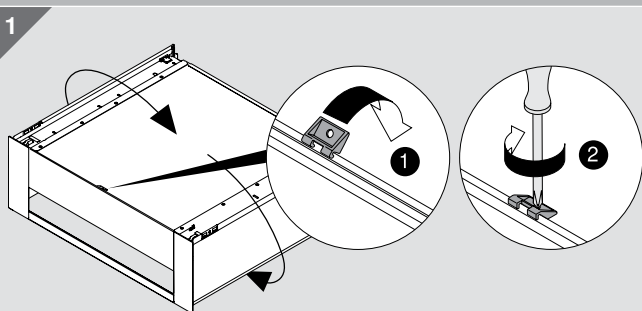

Od szerokości korpusu 600 mm

Szuflada z wysokim frontem i szuflada standardowa /
Wysoka szuflada wewnętrzna i standardowa
szuflada wewnętrzna

LEGRABOX

blum®

Demontaż

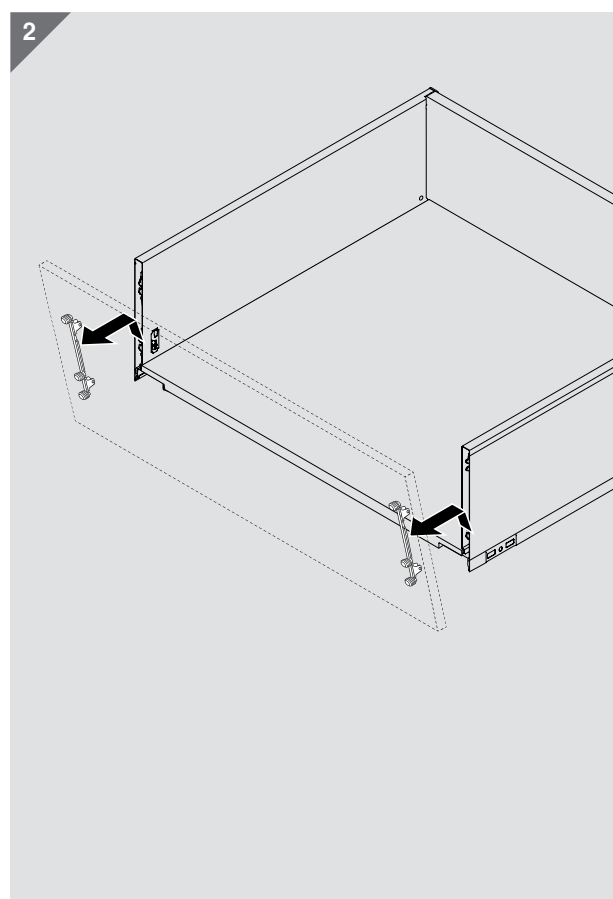
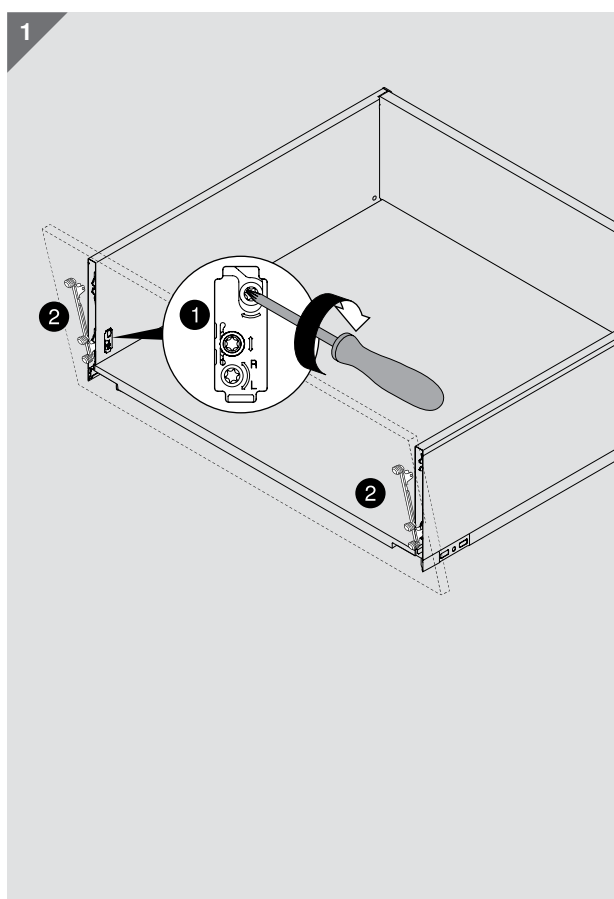
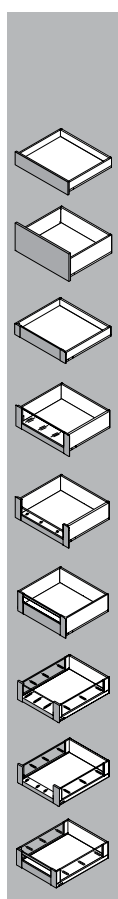
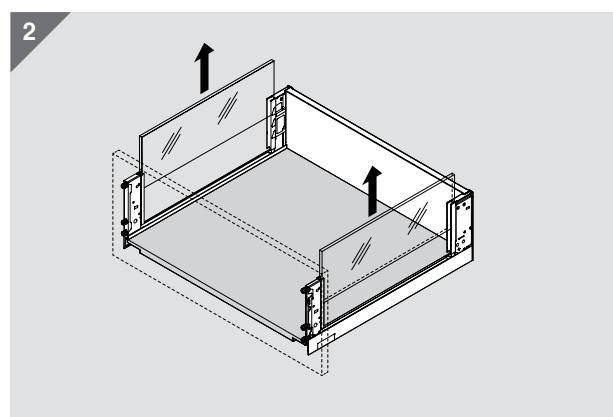
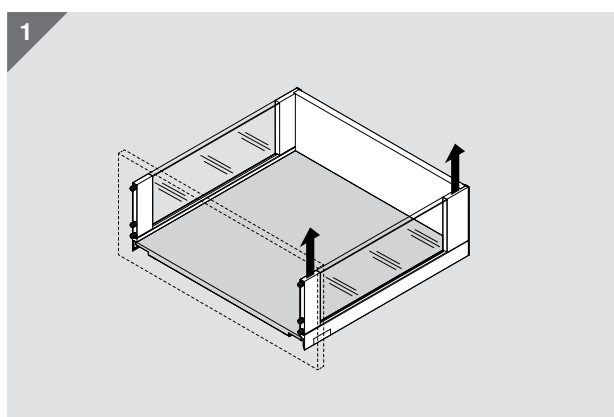
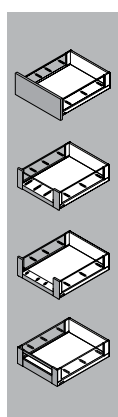
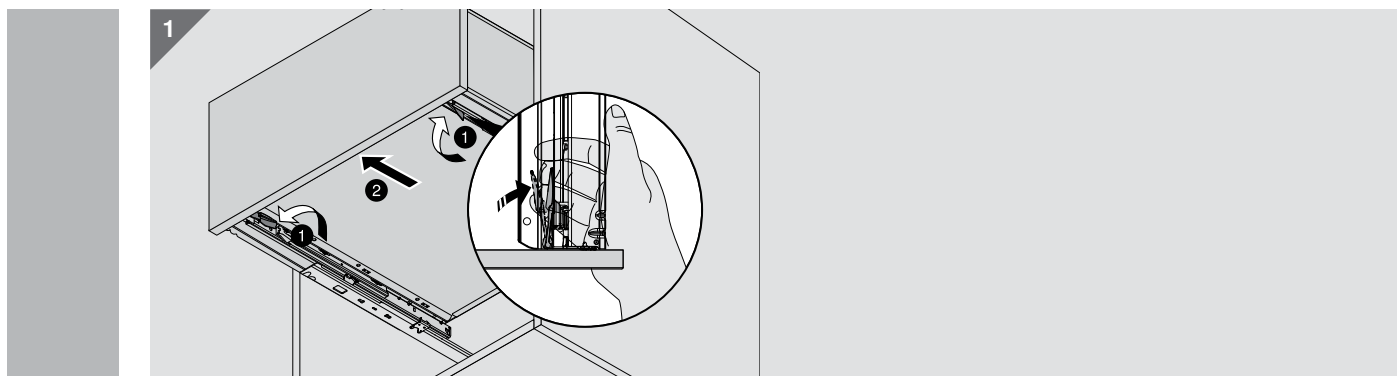

Demontaż

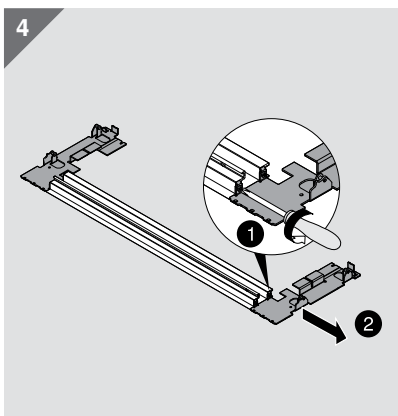
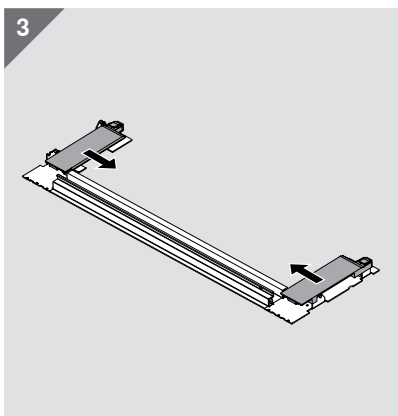
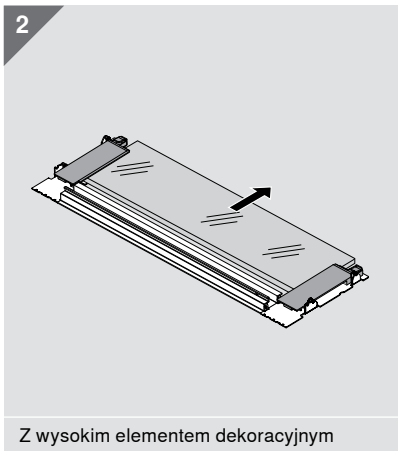
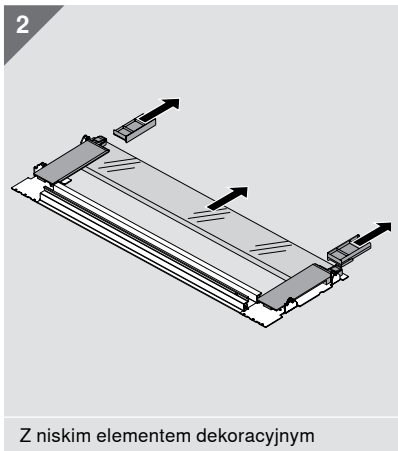
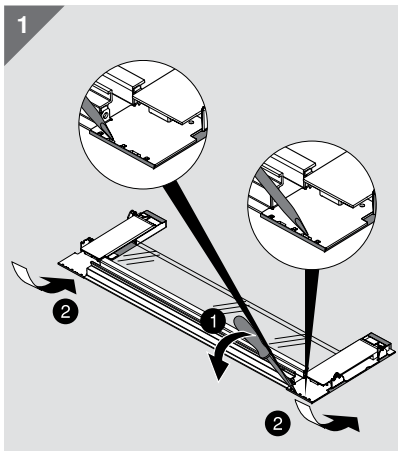
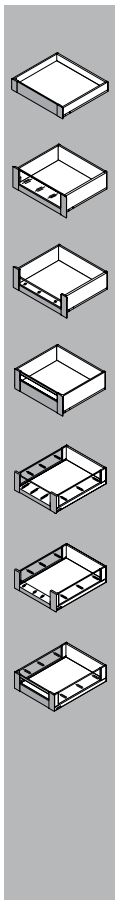

Synchronizacja do TIP-ON

LEGRABOX



Montaż i regulacja

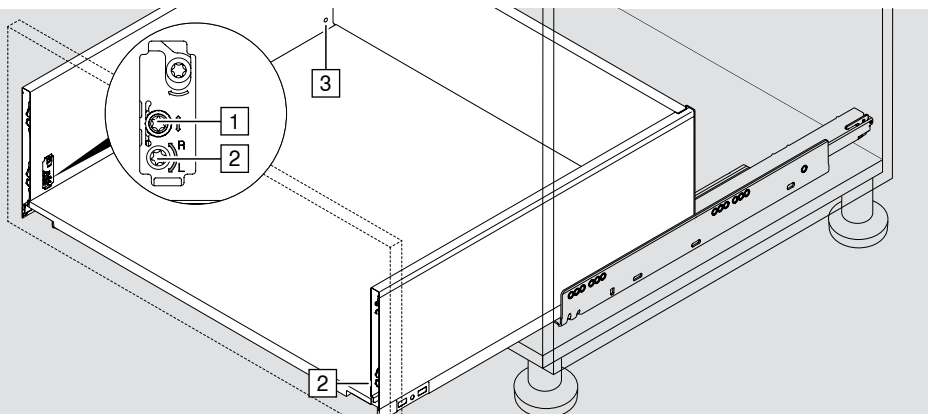
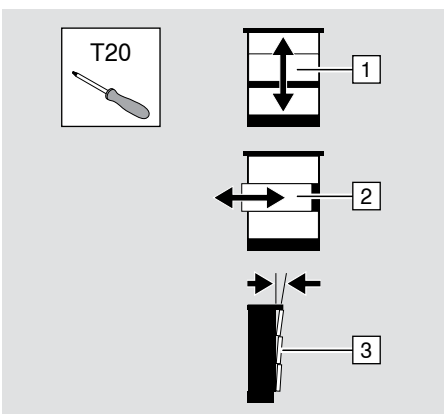
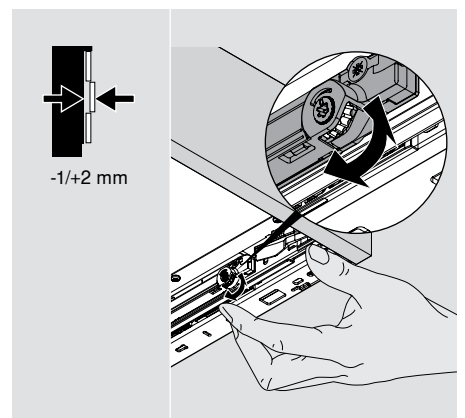
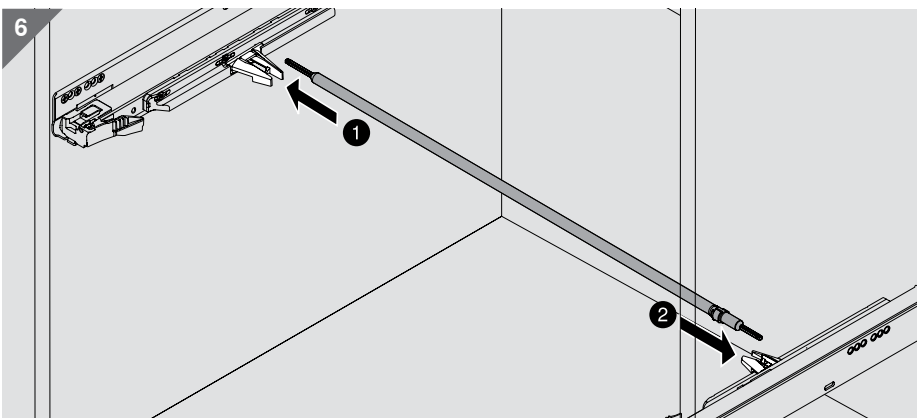
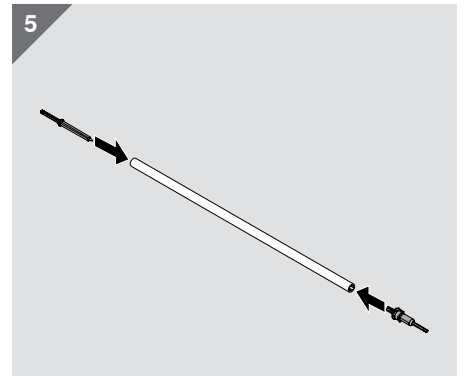
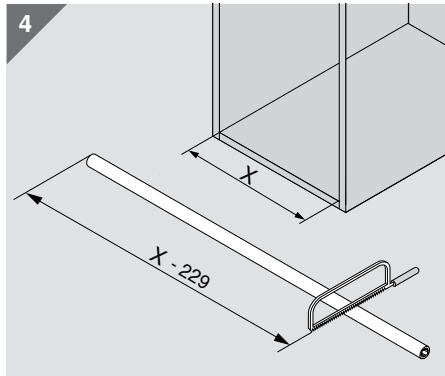
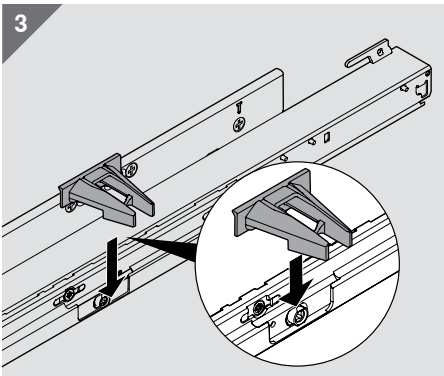
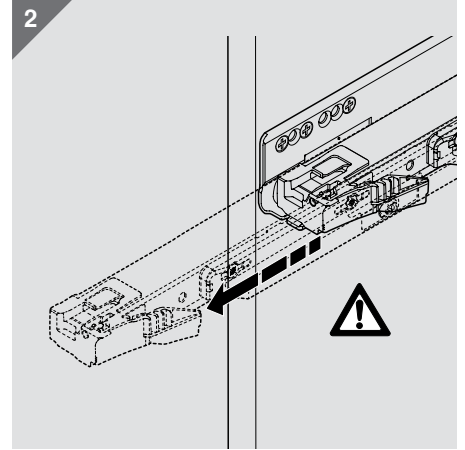
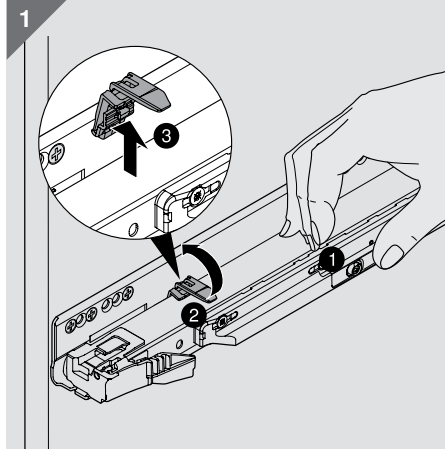
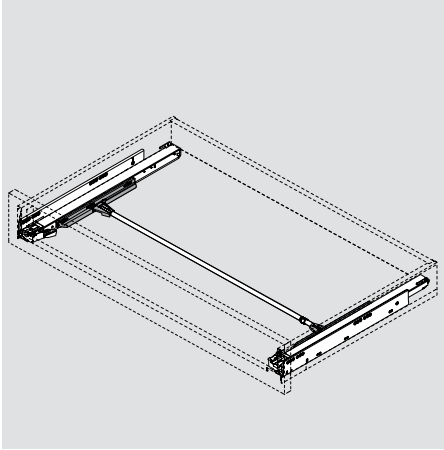

Montaż

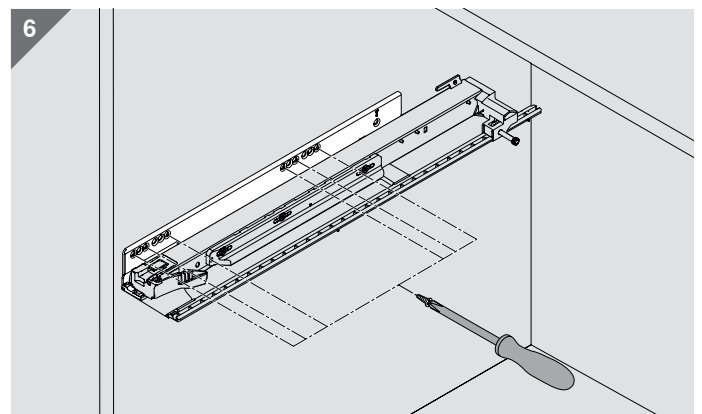
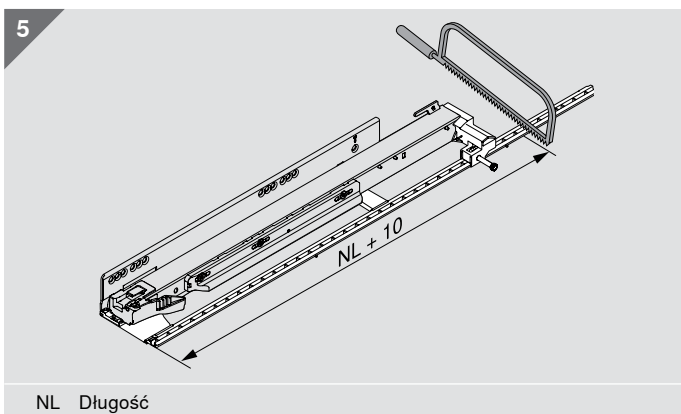
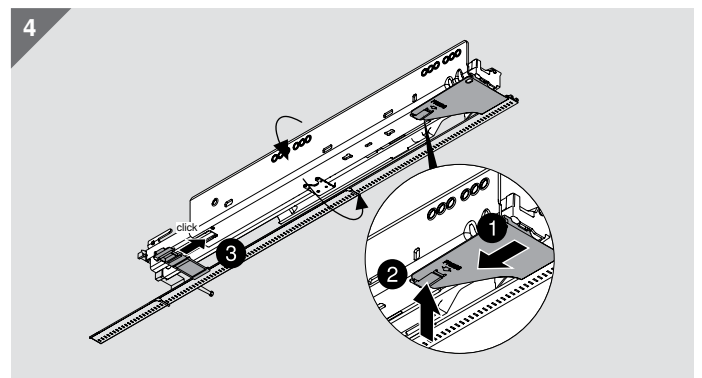
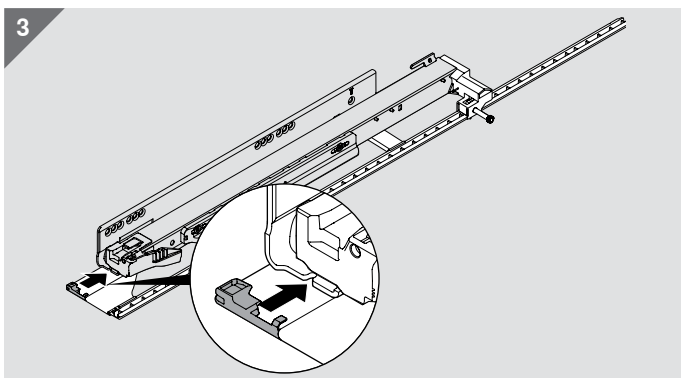
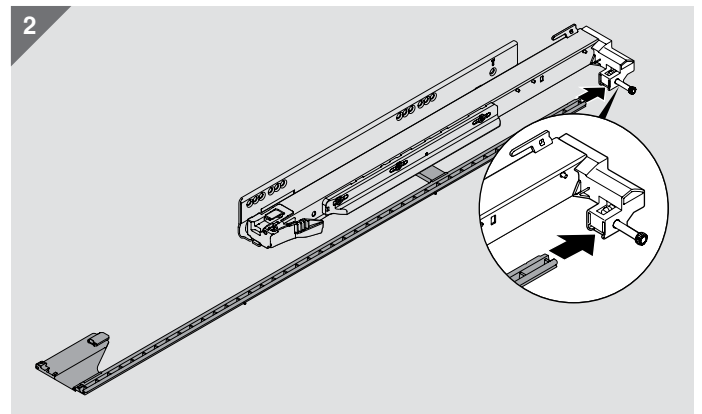
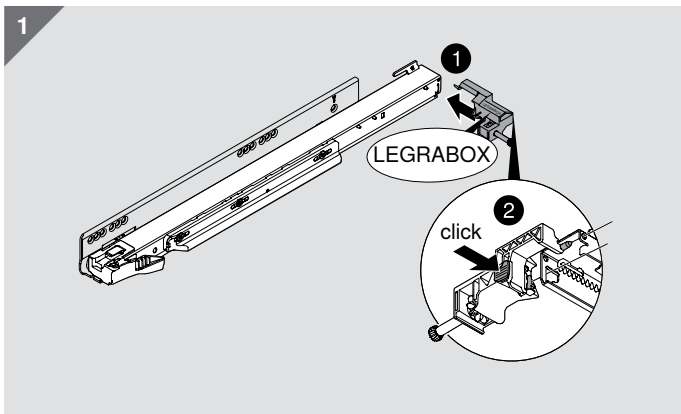
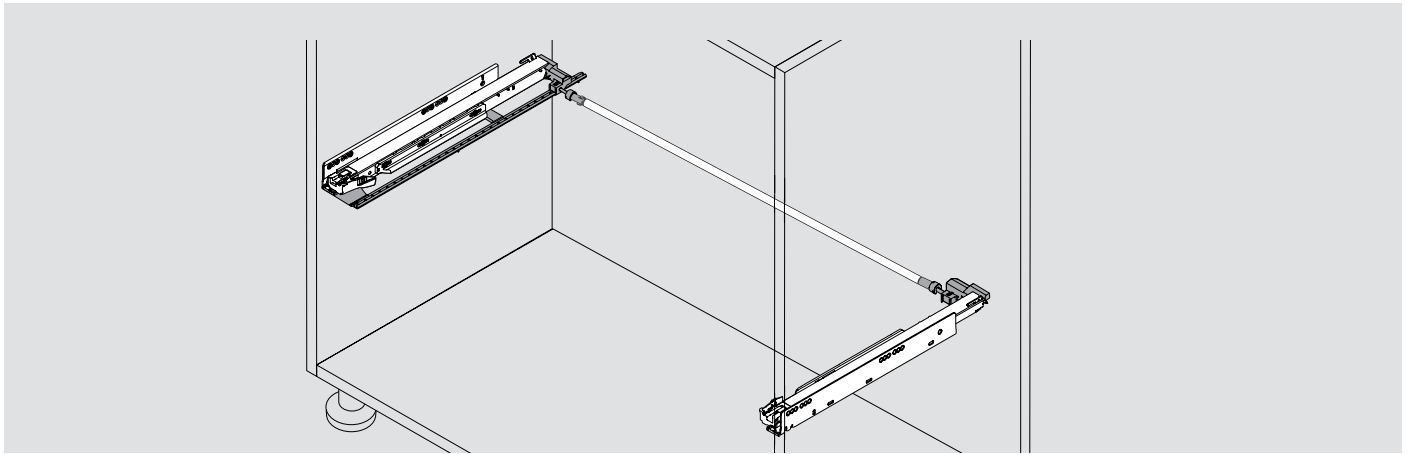

Montaż

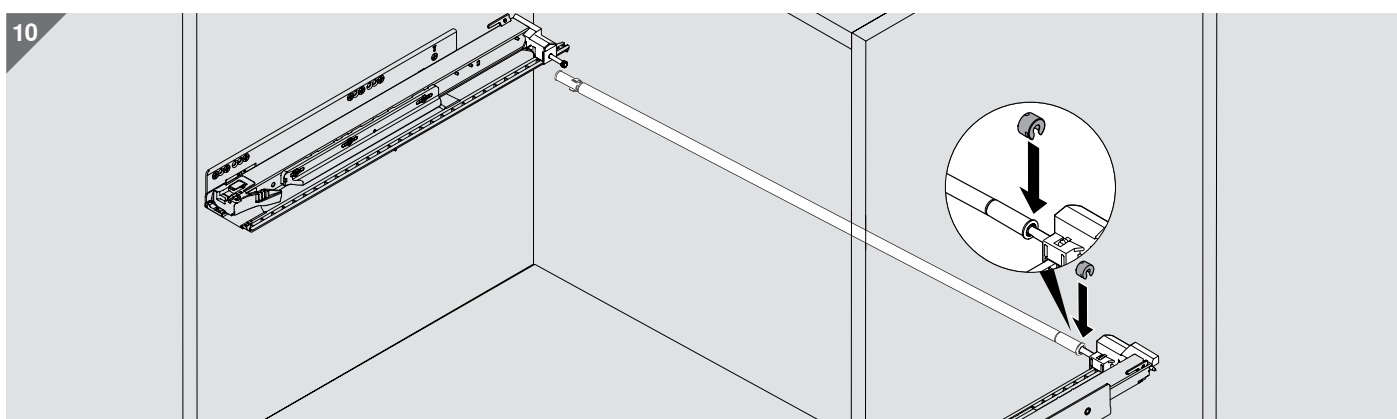
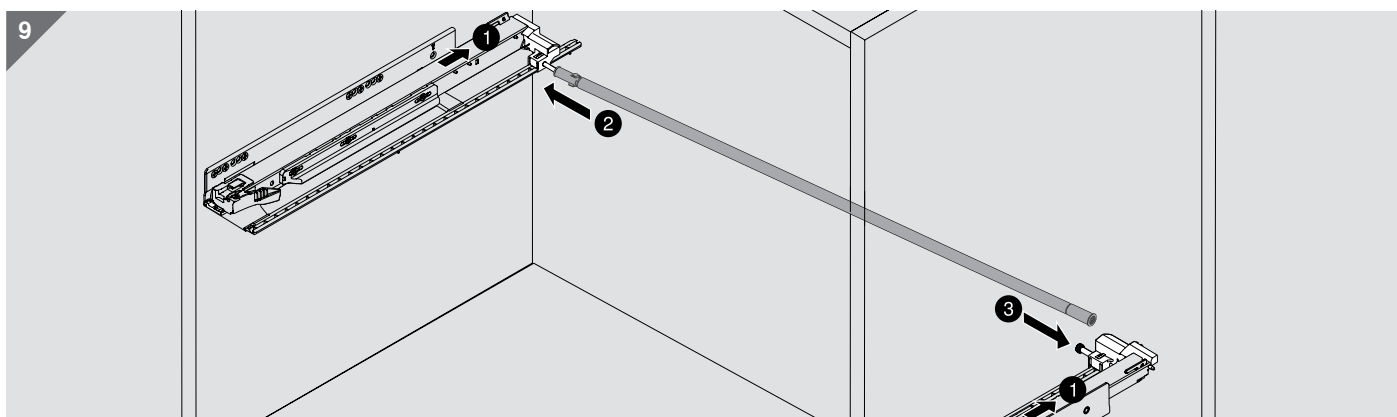
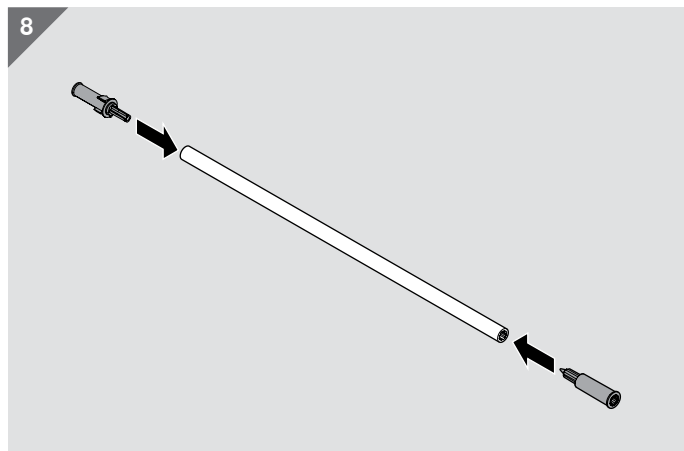
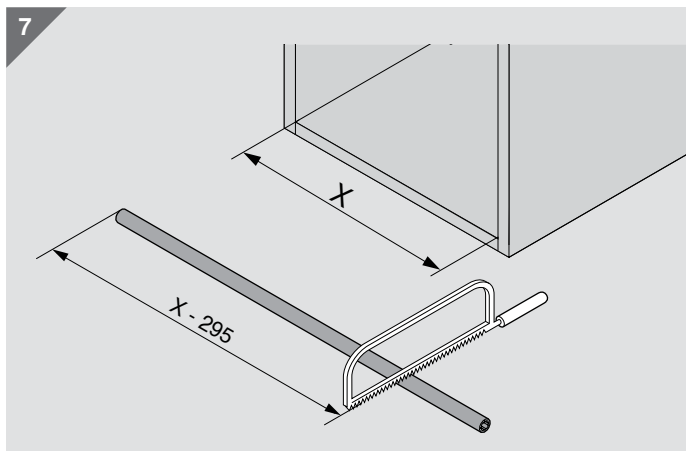

Demontaż

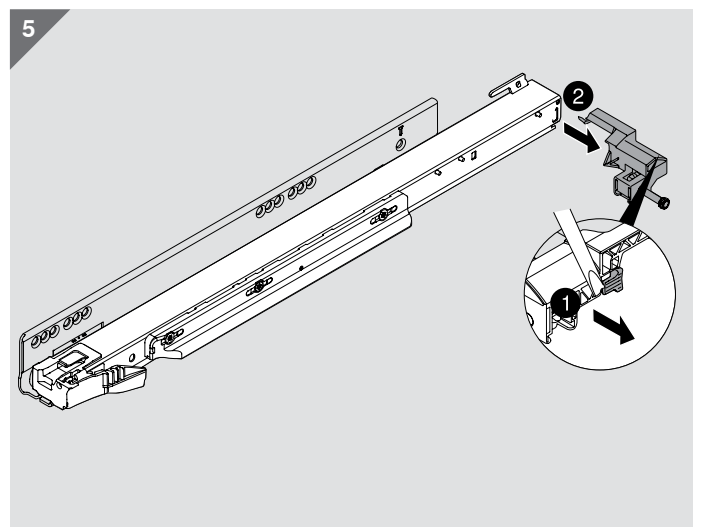
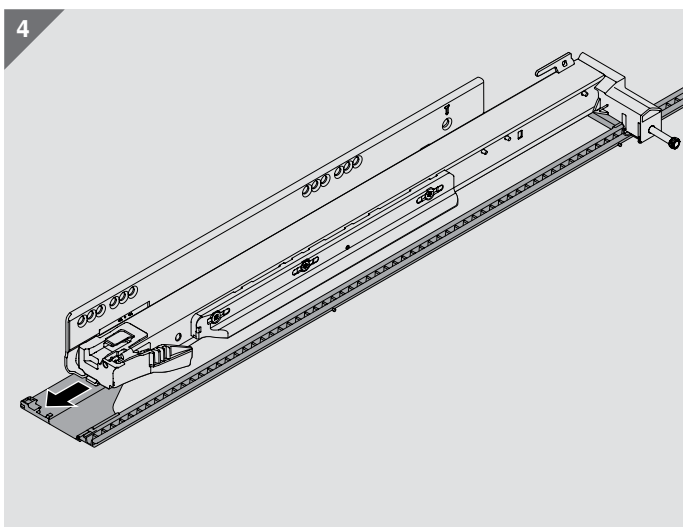
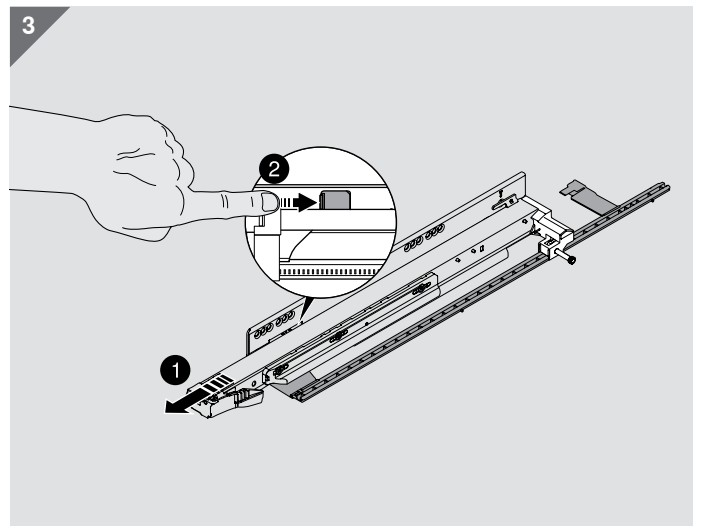
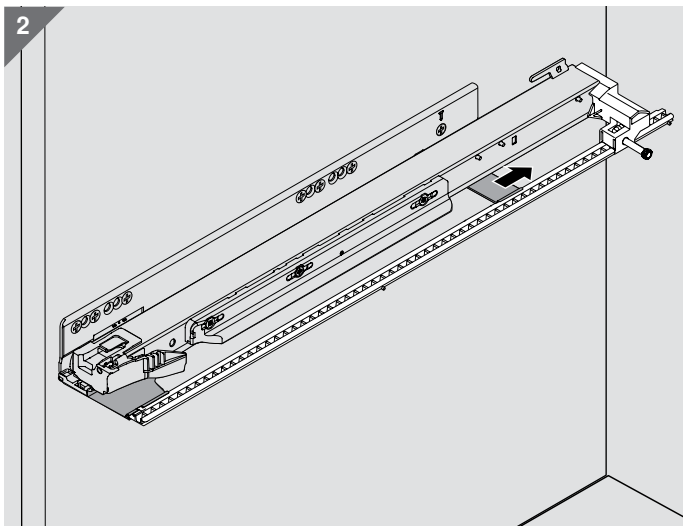
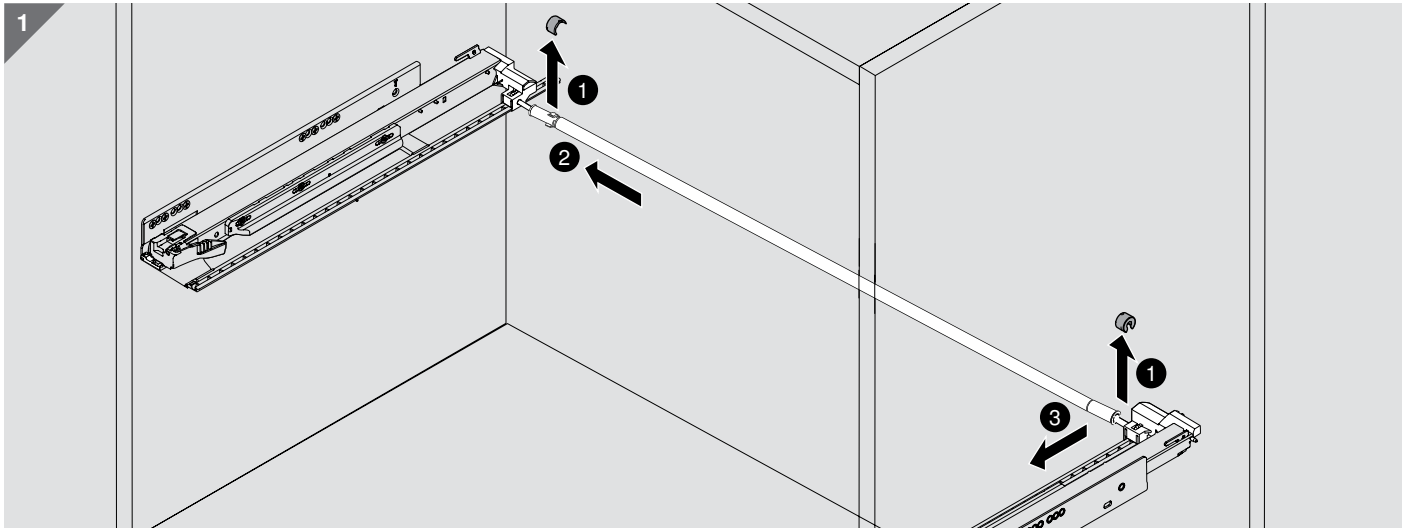



AMBIA-LINE do LEGRABOX

 **blum**

AMBIA-LINE



Materiał i kolor

W opcji ze stali

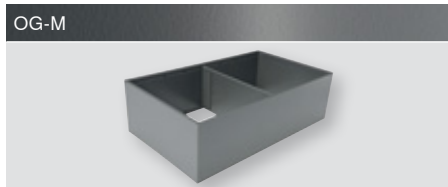

Zalecane kombinacje kolorów	Kolory AMBIA-LINE		
	OG-M	TS-M	SW-M
Kolory LEGRABOX	antracyt mat	brunatnoczarny mat	jedwabiście biały mat
OG-M	■		
antracyt mat			
TS-M		■	
brunatnoczarny mat			
SW-M			■
jedwabiście biały mat			
INOX		■	
inox			

Wkład na sztućce



W opcji drewnopodobnej



Dąb Nebraska/OG-M (E02G)



Orzech Tennessee/TS-M (N01T)



Dąb Bardolino/SW-M (E01S)



Zalecane kombinacje kolorów

Drewnopodobne elementy dekoracyjne AMBIA-LINE

	dąb Nebraska	orzech Tennessee	dąb Bardolino
Kolory LEGRABOX	OG-M	TS-M	SW-M
OG-M	■		
antracyt mat		■	
TS-M		■	
brunatnoczarny mat			■
SW-M			■
jedwabiście biały mat			■
INOX		■	
inox		■	

Wkład na sztućce

Dąb Nebraska/OG-M (E02G)



Orzech Tennessee/TS-M (N01T)



Dąb Bardolino/SW-M (E01S)



Szuflada standardowa



Informacje dotyczące zamawiania – szuflada standardowa, wysokość M i K

Wkład na sztućce			OG-M	TS-M	SW-M/OG-M
	Długość	Szerokość			
	450 mm	300 mm	ZC7S450BS3		
	500 mm	300 mm	ZC7S500BS3		
	550 mm	300 mm	ZC7S550BS3		
	600 mm	300 mm	ZC7S600BS3		
	650 mm	300 mm	ZC7S650BS3		

Ramy do szuflad standardowych o długości od 270 mm			OG-M	TS-M	SW-M
	Długość	Szerokość			
	od 270 mm	242 mm	ZC7S300RSU		
Z magnesem do połączenia ze ścianką tylną lub bokiem szuflady					

Adapter do montażu ramy do drewnianej ścianki tylnej			OG-M	TS-M	SW-M
	Wysokość	Szerokość			
	M	242 mm	ZC7A0U0M		
	K	242 mm	ZC7A0U0K		
Niewymagane do długości NL 270 i 300 mm					
Zalecane od długości NL 350 mm					



Pojedyncza listwa poprzeczna (opcja)			OG-M	TS-M	SW-M
	Wysokość	Do szerokości			
	50 mm	242 mm	ZC7Q0U0SS		

W opcji ze stali

AMBIA-LINE



Ramy do szuflad standardowych – wąskie

	Długość	Szerokość	OG-M	TS-M	SW-M
			450 mm	100 mm	ZC7S450RS1
500 mm	100 mm	ZC7S500RS1			
550 mm	100 mm	ZC7S550RS1			
	600 mm	100 mm	ZC7S600RS1		
	650 mm	100 mm	ZC7S650RS1		

Pojedyncza listwa poprzeczna (opcja)

	Wysokość	Do szerokości	OG-M	TS-M	SW-M
			50 mm	100 mm	ZC7Q010SS

Ramy do szuflad standardowych – szerokie

	Długość	Szerokość	OG-M	TS-M	SW-M
			450 mm	200 mm	ZC7S450RS2
500 mm	200 mm	ZC7S500RS2			
550 mm	200 mm	ZC7S550RS2			
	600 mm	200 mm	ZC7S600RS2		
	650 mm	200 mm	ZC7S650RS2		

Pojedyncza listwa poprzeczna (opcja)

	Wysokość	Do szerokości	OG-M	TS-M	SW-M
			50 mm	200 mm	ZC7Q020SS

Szuflada z wysokim frontem



Informacje dotyczące zamawiania – szuflada z wysokim frontem, wysokość C i F

Ramy do szuflad z wysokim frontem do długości od 270 mm					
	Długość	Szerokość	OG-M	TS-M	SW-M
		od 270 mm	242 mm	ZC7F300RSU	
Z magnesem do połączenia ze ścianką tylną					

Adapter do montażu ramy do drewnianej ścianki tylnej					
	Wysokość	Szerokość	OG-M	TS-M	SW-M
		C	242 mm	ZC7A0U0C	
Niewymagane do długości NL 270 i 300 mm					
Zalecane od długości NL 350 mm					

Pojedyncza listwa poprzeczna (opcja)					
	Wysokość	Do szerokości	OG-M	TS-M	SW-M
		110 mm	242 mm	ZC7Q0U0FS	

W opcji ze stali

AMBIA-LINE



Ramy do szuflad z wysokim frontem o długości od 400 mm

	Długość	Szerokość	OG-M	TS-M	SW-M
			od 400 mm	218 mm	ZC7F400RSP
Z magnesem do połączenia ze ścianką tylną					

Adapter do montażu ramy do drewnianej ścianki tylnej

	Wysokość	Szerokość	OG-M	TS-M	SW-M
			C	218 mm	ZC7A0P0C
F	218 mm	ZC7A0P0F			

Pojedyncza listwa poprzeczna (opcja)

	Wysokość	Do szerokości	OG-M	TS-M	SW-M
			110 mm	218 mm	ZC7Q0P0FS

AMBIA-LINE



W opcji ze stali

Reling poprzeczny AMBIA-LINE

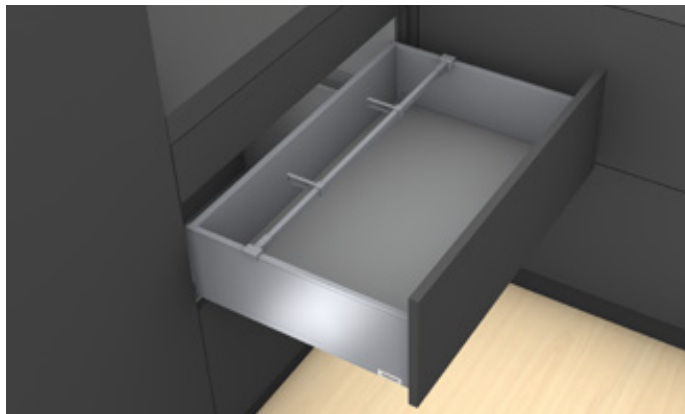

Informacje dotyczące zamawiania

Reling poprzeczny do przycięcia

		OG-M	TS-M	SW-M
	Długość 1.080 mm			
		ZR7.1080U		

Uchwyt

		OG-M	TS-M	SW-M
	LEGRABOX pure			
	LEGRABOX free			
		ZC7U10E0		
		ZC7U11E0		

Przegródka

		OG-M	TS-M	SW-M
	Długość 84 mm			
		ZC7U10F0		

W opcji ze stali

AMBIA-LINE





Zestaw na butelki AMBIA-LINE



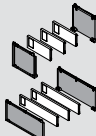

Informacje dotyczące zamawiania

Zestaw na butelki					
	Długość	Szerokość	OG-M	TS-M	SW-M
	od 450 mm	100 mm	ZC7B0100S		
	od 450 mm	200 mm	ZC7B0200S		

Nieodpowiedni do wysokiej szuflady wewnętrznej.

Ramy do szuflad standardowych – wąskie					
	Długość	Szerokość	OG-M	TS-M	SW-M
	450 mm	100 mm	ZC7S450RS1		
500 mm	100 mm	ZC7S500RS1			
550 mm	100 mm	ZC7S550RS1			
	600 mm	100 mm	ZC7S600RS1		
	650 mm	100 mm	ZC7S650RS1		

Ramy do szuflad standardowych – szerokie					
	Długość	Szerokość	OG-M	TS-M	SW-M
	450 mm	200 mm	ZC7S450RS2		
	500 mm	200 mm	ZC7S500RS2		
	550 mm	200 mm	ZC7S550RS2		
	600 mm	200 mm	ZC7S600RS2		
	650 mm	200 mm	ZC7S650RS2		

AMBIA-LINE



W opcji drewnopodobnej

Szuflada standardowa



Informacje dotyczące zamawiania – szuflada standardowa, wysokość M i K

Wkład na sztućce					
	Długość	Szerokość	Dąb Nebraska/OG-M	Orzech Tennessee/TS-M	Dąb Bardolino/SW-M
			E02G	N01T	E01S
	450 mm	300 mm	ZC7S450BH3		
	500 mm	300 mm	ZC7S500BH3		
	550 mm	300 mm	ZC7S550BH3		
	600 mm	300 mm	ZC7S600BH3		
	650 mm	300 mm	ZC7S650BH3		

Ramy do szuflad standardowych o długości od 270 mm					
	Długość	Szerokość	Dąb Nebraska/OG-M	Orzech Tennessee/TS-M	Dąb Bardolino/SW-M
			E02G	N01T	E01S
	od 270 mm	242 mm	ZC7S300RHU		



Pojedyncza listwa poprzeczna (opcja)					
	Wysokość	Do szerokości	Dąb Nebraska	Orzech Tennessee	Dąb Bardolino
			EC02	NU01	EC01
	50 mm	242 mm	ZC7Q0U0SH		
	Łącznie ze sprężyną zaciskową				

W opcji drewnopodobnej

AMBIA-LINE





Ramy do szuflad standardowych – wąskie

	Długość	Szerokość	Dąb Nebraska/OG-M	Orzech Tennessee/TS-M	Dąb Bardolino/SW-M
			E02G	N01T	E01S
	450 mm	100 mm	ZC7S450RH1		
	500 mm	100 mm	ZC7S500RH1		
	550 mm	100 mm	ZC7S550RH1		
	600 mm	100 mm	ZC7S600RH1		
	650 mm	100 mm	ZC7S650RH1		

Pojedyncza listwa poprzeczna (opcja)

	Wysokość	Do szerokości	Dąb Nebraska	Orzech Tennessee	Dąb Bardolino
			EC02	NU01	EC01
	50 mm	100 mm	ZC7Q010SH		
	Łącznie ze sprężyną zaciskową				

Ramy do szuflad standardowych – szerokie

	Długość	Szerokość	Dąb Nebraska/OG-M	Orzech Tennessee/TS-M	Dąb Bardolino/SW-M
			E02G	N01T	E01S
	450 mm	200 mm	ZC7S450RH2		
	500 mm	200 mm	ZC7S500RH2		
	550 mm	200 mm	ZC7S550RH2		
	600 mm	200 mm	ZC7S600RH2		
	650 mm	200 mm	ZC7S650RH2		

Pojedyncza listwa poprzeczna (opcja)

	Wysokość	Do szerokości	Dąb Nebraska	Orzech Tennessee	Dąb Bardolino
			EC02	NU01	EC01
	50 mm	200 mm	ZC7Q020SH		
	Łącznie ze sprężyną zaciskową				

AMBIA-LINE



W opcji drewnopodobnej

Szuflada z wysokim frontem



Informacje dotyczące zamawiania – szuflada z wysokim frontem, wysokość C i F

Ramy do szuflad z wysokim frontem o długości od 270 mm

	Długość	Szerokość	Dąb Nebraska/OG-M	Orzech Tennessee/TS-M	Dąb Bardolino/SW-M
			E02G	N01T	E01S
	od 270 mm	242 mm	ZC7F300RHU		

Pojedyncza listwa poprzeczna (opcja)

	Wysokość	Do szerokości	Dąb Nebraska	Orzech Tennessee	Dąb Bardolino
			EC02	NU01	EC01
	100 mm	242 mm	ZC7Q0U0FH		
	Łącznie ze sprężyną zaciskową				

Ramy do szuflad z wysokim frontem o długości od 400 mm

	Długość	Szerokość	Dąb Nebraska/OG-M	Orzech Tennessee/TS-M	Dąb Bardolino/SW-M
			E02G	N01T	E01S
	od 400 mm	218 mm	ZC7F400RHP		

Pojedyncza listwa poprzeczna (opcja)

	Wysokość	Do szerokości	Dąb Nebraska	Orzech Tennessee	Dąb Bardolino
			EC02	NU01	EC01
	100 mm	218 mm	ZC7Q0P0FH		
	Łącznie ze sprężyną zaciskową				



Informacje dotyczące zamawiania

Wkład na noże

	Długość	Szerokość		
	409 mm	187 mm		
	na 9 noży		OG-M	ZC7M0200
	Do szuflad o wysokości M i K Od długości 450 mm			

Obcinarka do folii

	Długość	Szerokość		
	409 mm	187 mm		
	Zestaw podwójny, folia spożywcza i aluminiowa, z folią		OG-M	ZC7C0000
	Zestaw podwójny, folia spożywcza i aluminiowa, bez folii		OG-M	ZC7C0001
Do szuflad o wysokości M i K Od długości 450 mm				

Uchwyt na przyprawy

	Długość	Szerokość		
	356 mm	205 mm	OG-M	ZC7G0P01
Do szuflady z wysokim frontem, wysokość C i F				

Uchwyt na talerze

	Ø talerza	Wysokość składowania		
	186-322 mm	do 12 talerzy	OG-M	ZC7T0350
Do szuflady z wysokim frontem, wysokość C i F				

Montaż – W opcji ze stali

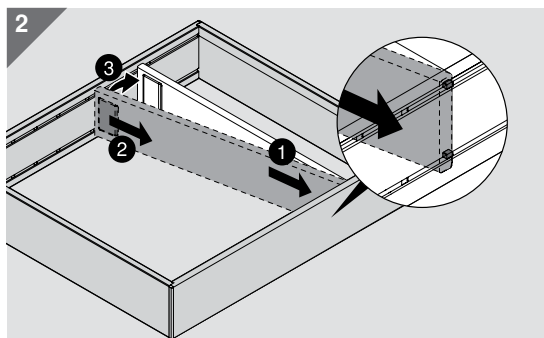
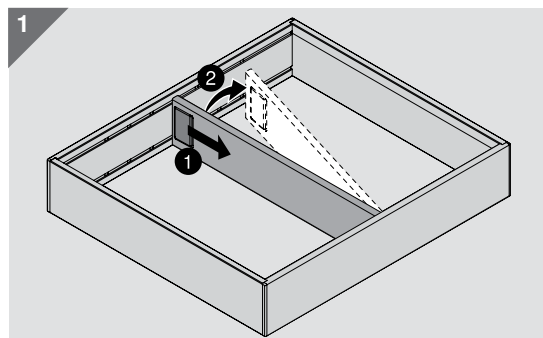
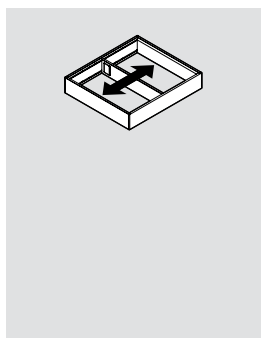
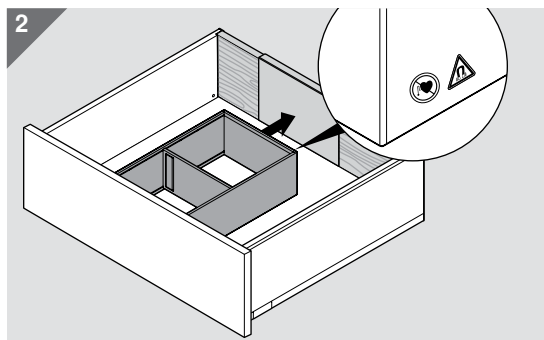
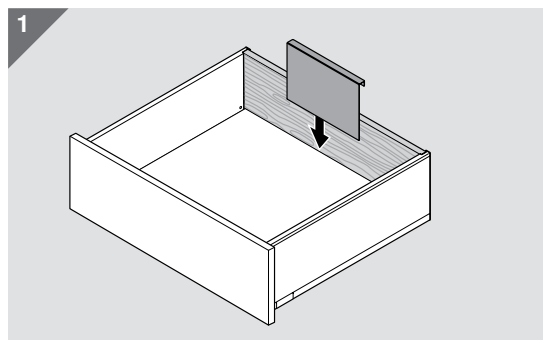
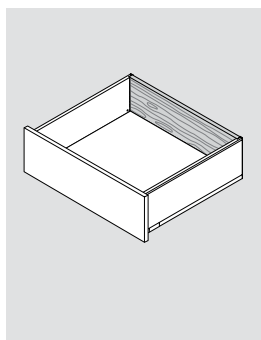
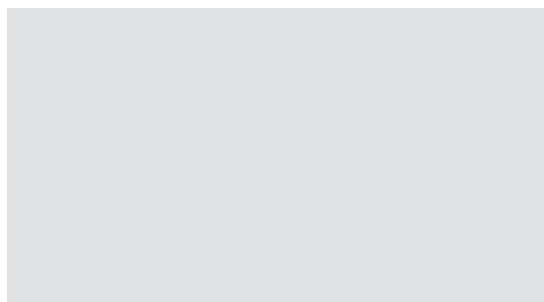
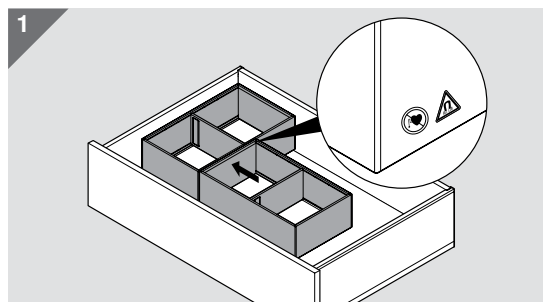
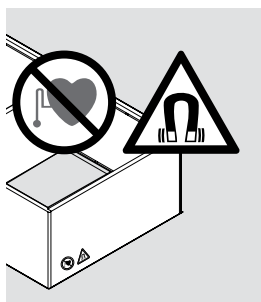
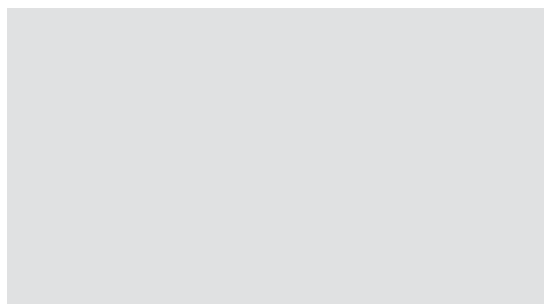
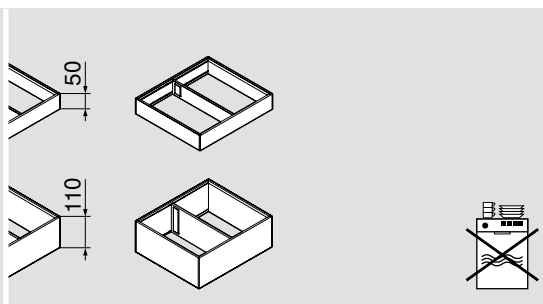
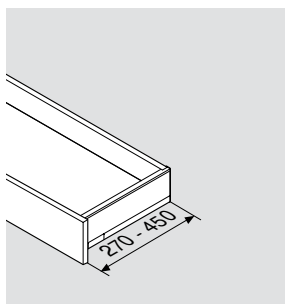
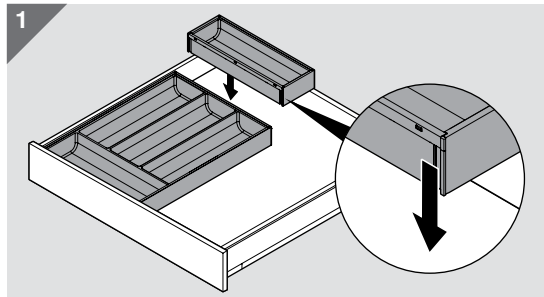
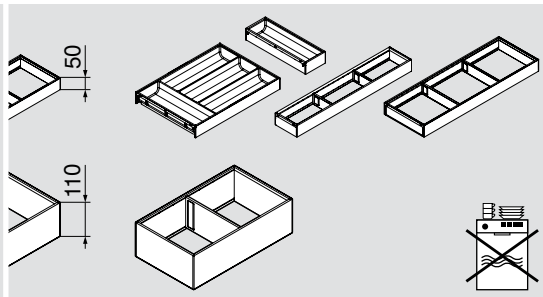
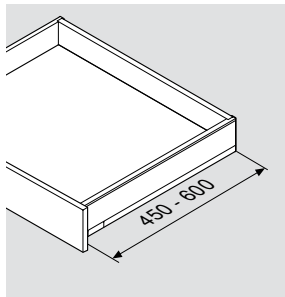

Montaż – Opcja ze stali

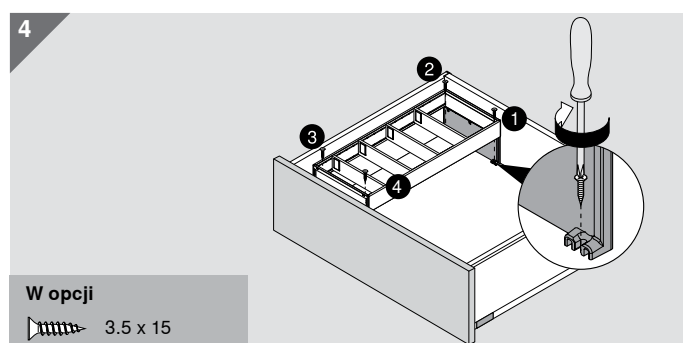
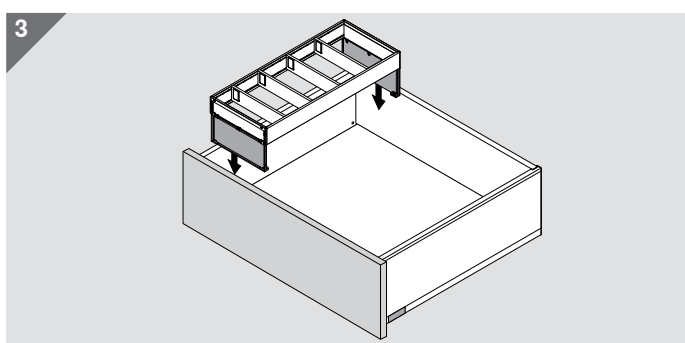
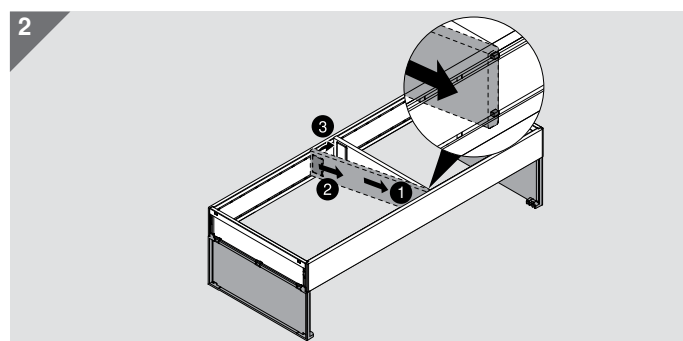
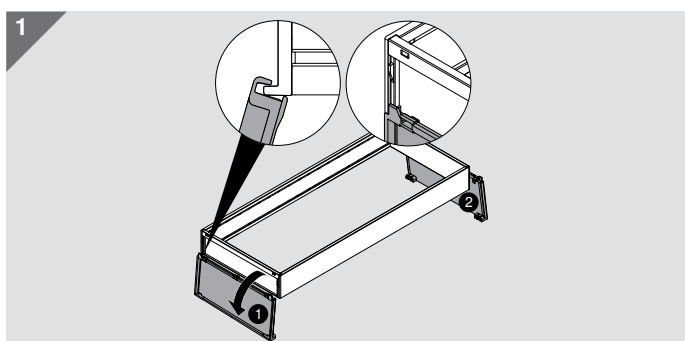
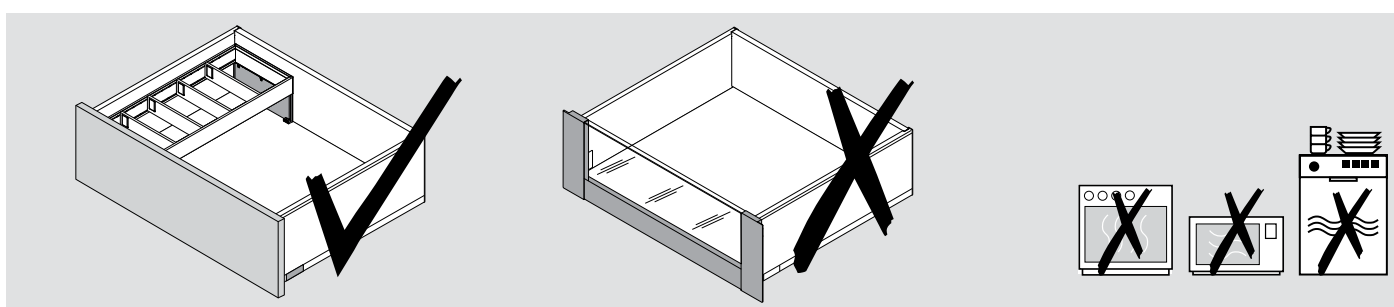
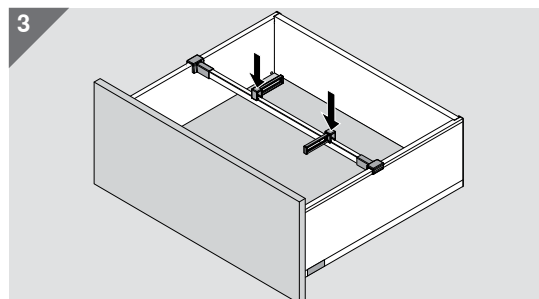
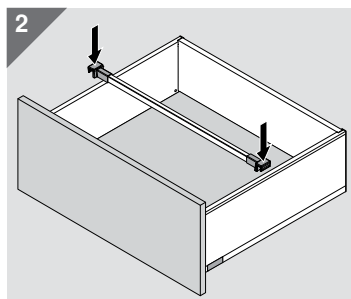
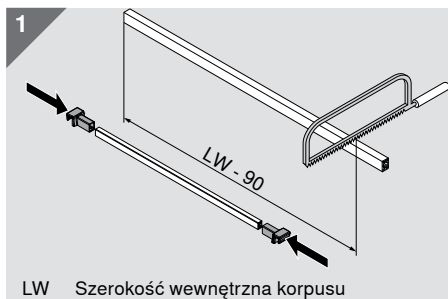

Montaż – Opcja drewnopodobna

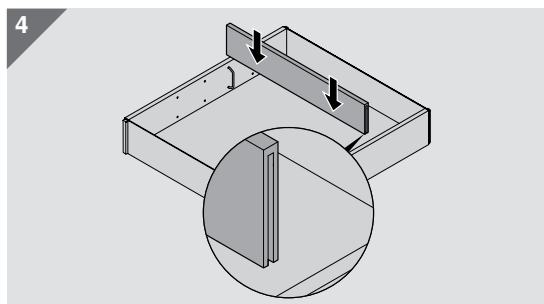
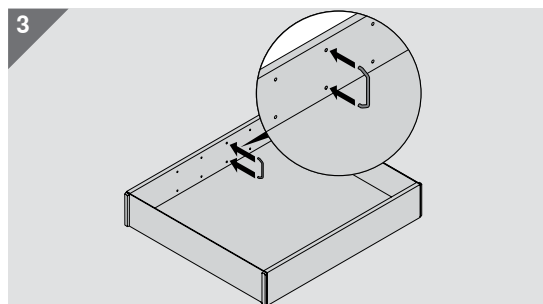
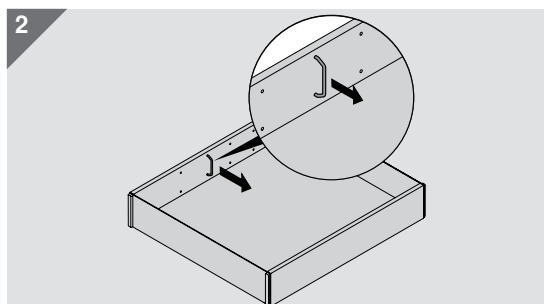
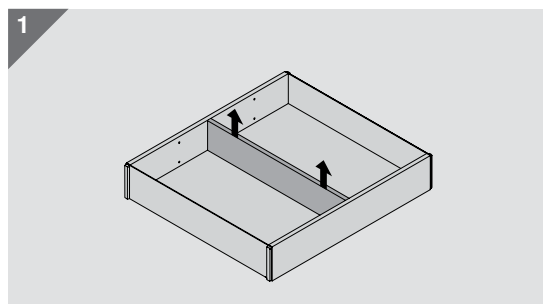
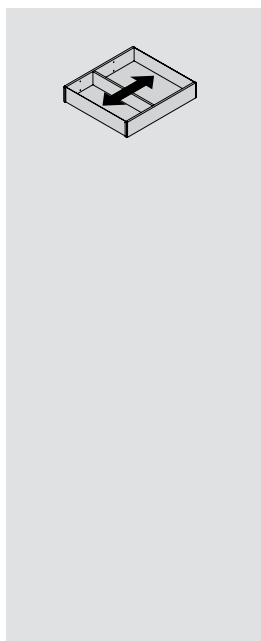
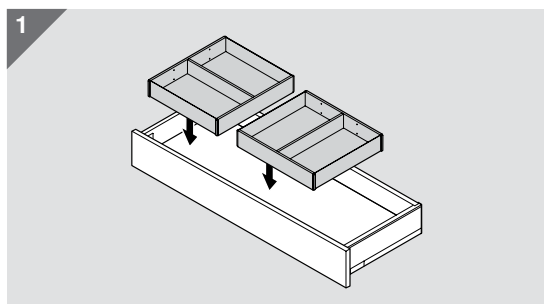
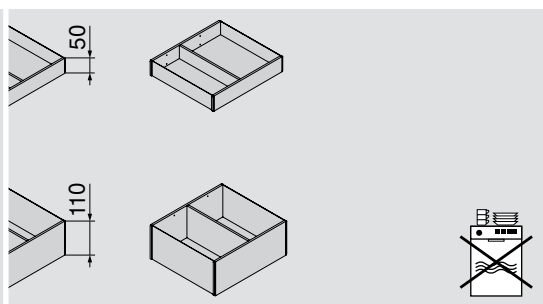
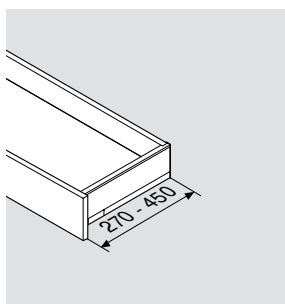
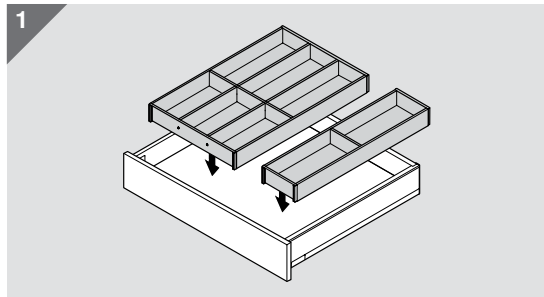
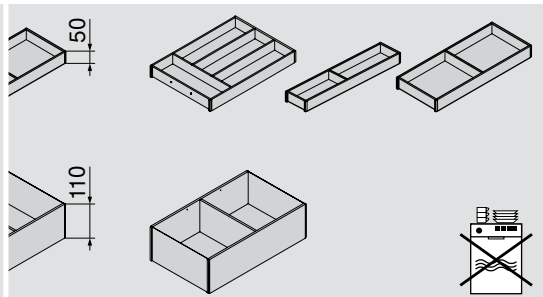
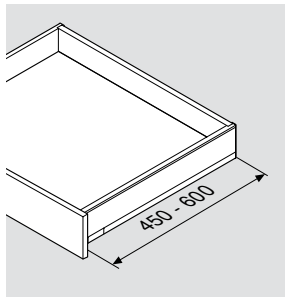

Blum Polska Sp. z o.o.
ul. Poznańska 16
62-020 Jasin k/Swarzędza
Tel.: +48 61 895 1900
Fax: +48 61 895 1901
E-mail: info.pl@blum.com
www.blum.pl

Julius Blum GmbH
Fabryka okuć
6973 Höchst, Austria
Tel.: +43 5578 705-0
Fax: +43 5578 705-44
E-mail: info@blum.com
www.blum.com



 **blum**®